

使用说明书

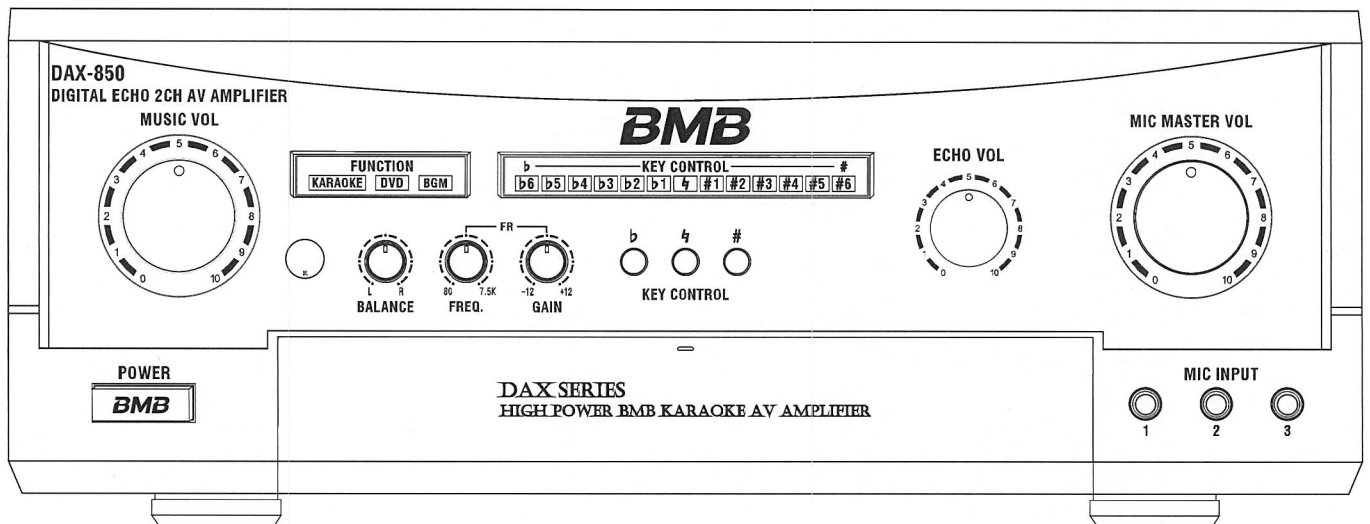

感谢您购买本产品。为了正确地使用本产品，请在安装、使用本产品前仔细阅读产品使用说明书。

目录

安全标识	2	马达式音量输出调节开关的设置方法	13
特点	3	基础使用方法	14
安装注意事项	4	详细使用方法	15
安全注意事项	5	遥控器的操作方法	16
前端面板的名称及功能说明	6	发生故障时的应急处理方法	17
后侧面板的名称及功能说明	8	其它	18
外部设备连接图例	11	性能及规格	19
连接时的注意事项	12		

安全标识

为了您能够安全地使用本产品，防止在使用本产品过程中发生人身意外伤害及财产损失，请在使用本产品前认真阅读下列注意事项。
安全标识的含义如下：
请仔细阅读下列注意事项。



警告 (WARNING)

违反相关指示事项时，有可能发生严重的人身伤害及死亡事故。



注意 (ATTENTION)

违反相关标识事项时，有可能导致轻微的人身伤害或产品损坏。



产品后面板有左侧的标记，表示有毒有害物质的含量在SJ/T 11363-2006规定的限量要求以下。

 瓦楞板	外包装箱 隔板	 PS	缓冲材	 HDPE	整机袋	 LDPE	部品袋
--	------------	---	-----	---	-----	---	-----

特点

KARAOKE AV AMPLIFIER 产品的主要特点如下：

放大器的强劲输出动力(160W 2CHANNEL)

由大功率晶体管组成的放大器具有出色的瞬间最大输出功率及互调失真(I. M. D)，使音色还原效果非常理想，提供完美的听觉效果。

立体回声的应用

使用立体回声功能时，现场感更加强劲，且伴奏效果更佳。

内置啸叫衰减器(FEEDBACK REDUCER)

内置啸叫衰减器可在不同的场所及环境下有效去除麦克风啸叫问题，有效防止啸叫发生。

完美的内置保护电路

放大器中负荷电流过大或过热、扬声器单元出现短路时，自动启动内置保护电路，有效保护设备及扬声器。

音质提升设计

为了完美地还原音源信号，通过提高信号频段信噪比、最大限度上缩短信号的传输路径、左/右声道的分离度、减少输入信号之间的干扰、减少电源对信号源的影响等方法，进一步提升了输出音质。

便利的音量调节功能

音乐、麦克风分离调节功能。

各麦克风输入通道音量可独立调节和麦克风主音量统一调节功能。

各音乐输入通道可前端独立调节和音乐主音量统一调节功能。

输入信号自动选择功能

自动探测输入设备信号，自动选择输入信号通道功能。

安装注意事项

请勿安装在下列场所：

- 通风不良或密闭的场所
- 周围安装有发热设备或直射光线照射的地方。
- 震动较为严重或不稳定的场所
- 湿气或粉尘较多的场所

利于通风的安装方法

本产品在使用过程中散发出一定热量，因此应安装在通风条件较佳的地方。建议机身上侧与墙面保持10厘米以上的距离；两侧至少保持5厘米以上距离；后侧至少保持10厘米以上的距离。

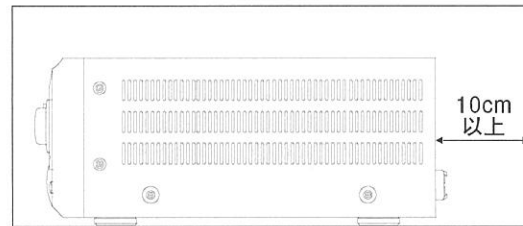
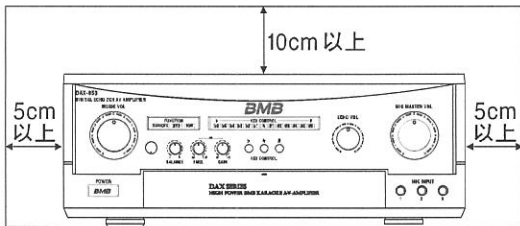

连接前

注意事项

在进行连接时，请将机身上的电源线从电源插座拔掉后再进行连接。

所要连接的设备端子名称有可能与本机有所差异。

请参考需连接设备的使用说明书正确进行连接，必须选用阻抗值高于 6Ω 以上的扬声器。

连接错误时，有可能损坏设备、并产生噪音。安装后，在整理连接线时，如果与其它连接线混绑，或其它电器产品距离过近时，有可能产生噪音。

本产品的电源输出方式有连动电源输出及非连动电源输出等两种形式，请在使用时选择正确的端子。

交流输出端子的输出功率

在该端子中请使用不超出最大输出功率的音频设备。电源输出端子（AC OUTLET）

仅在音频设备的电源相连时使用。请勿与其它电子产品

（电热器，超出标称功率的电器产品）混用。

安全注意事项

请勿使用非额定电压电源。

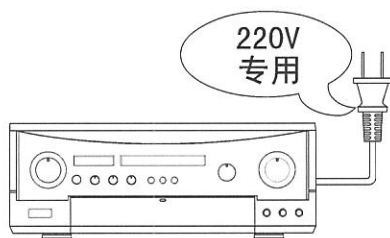

-本产品适用于交流220V/50HZ电源。

*若电压过高时，有可能发生火灾或触电等意外事故。

请注意避免异物或水进入主机内。

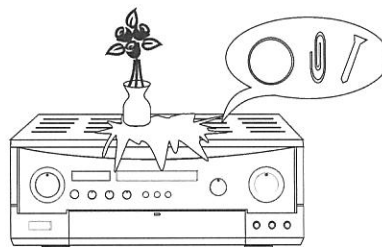

异物或水进入主机箱内，有可能发生火灾或触电等意外事故。若不小心有异物或水进入主机箱时，请立即关闭电源，并将电源插头拔掉，尽快与售后服务中心取得联系。

若出现下列情况时，请勿接通电源。

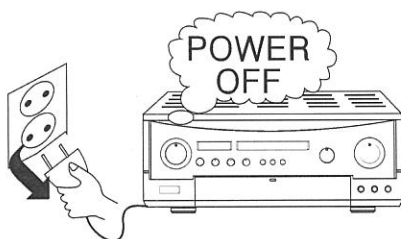

- 设备之间进行连接时
- 长期不使用时
- 清洁及维护保养时

*有可能发生触电或火灾等意外事故。

请勿损坏电源线。

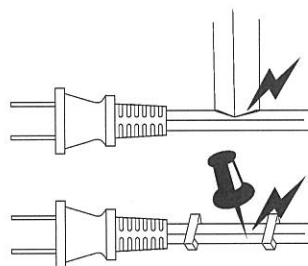

- 请勿弯曲或拖拽电源线。
- 请勿在电源线上放置重物。
- 请勿擅自改动电源线。
- 请勿用螺钉等固定电源线。
- 请勿将电源线处于暖炉或热风机等发热设备附近。

*电源线损坏时，有可能导致火灾或触电等意外事故。请尽快联络代理店或售后服务中心。

请勿擅自开启主机箱或拆卸、改装。

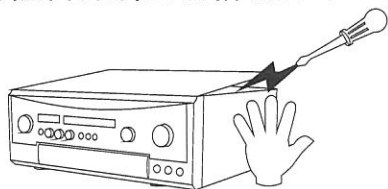

*有可能发生触电或火灾等意外事故。需要维修或检查时，请接洽代理店或售后服务中心。

请勿与超出电源输出端子额定输出功率的设备进行连接。

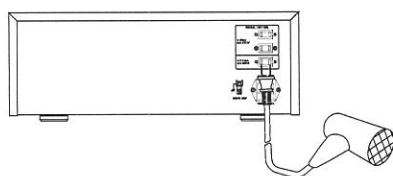

*有可能引发火灾等意外事故。

若主机箱内出现异味、烟雾或异常声音时

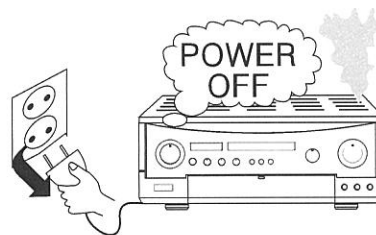

主机出现异常时，有可能导致火灾或触电等事故。请立即关闭主机电源，将电源插头拔出，并尽快联络代理店或售后服务中心。

前端面板的名称及功能说明

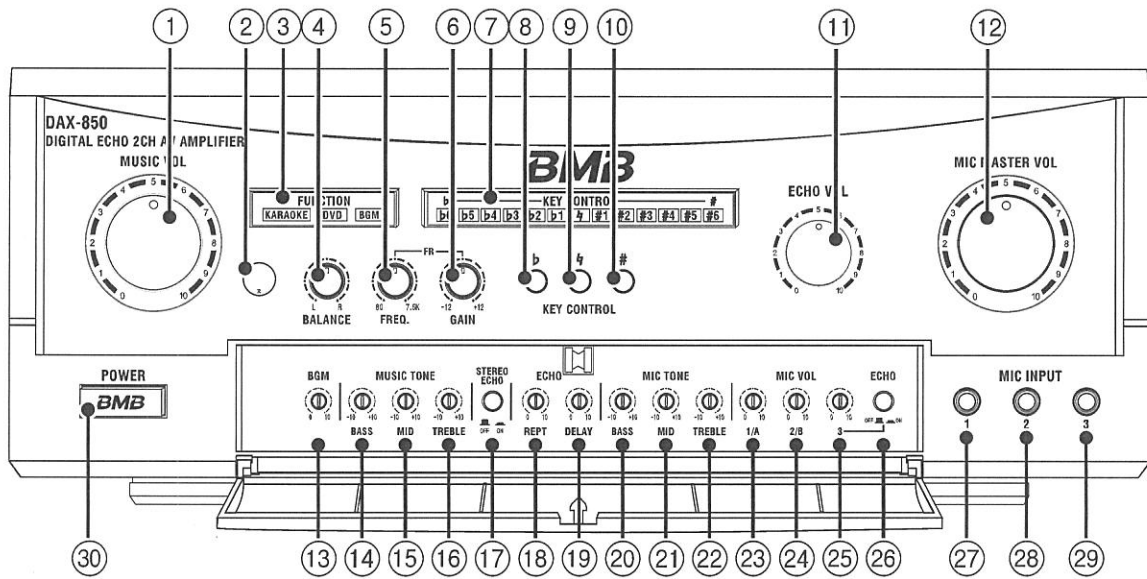

1. 音乐主音量 (MUSIC VOLUME) 调节器

用于调节练歌房伴奏器&DVD音源信号。

2. 遥控器感应器 (REMOTE SENSOR)

用于接收遥控器的信号。

3. 输入选择显示

自动输入模式的顺序如下：

KARAOKE → DVD → BGM

开启电源后，优先选择为KARAOKE，若KARAOKE无信号时会自动搜索DVD若DVD也没有信号时会默认为BGM选择。

4. 左右均衡调节器 (BALANCE)

用于调节左/右音量。调节器指针指向中间位置时，左/右声道的音量相同。

5. FR 频率调节器 (FREQ.)

在使用麦克风过程中出现啸叫时使用。
(具体使用方法请参考15页。)

6. FR GAIN调节器 (GAIN)

同FREQ配合使用
(具体使用方法请参考15页。)

7. 音调控制指示灯

源音状态下降调或升调时，相应的LED指示灯亮。

8. 降调键

每按一次时，可逐次降低音调 (b)。

9. 还原键

升调 (#) 或降调 (b) 时，按下还原键 (4) 可回到默认声调。

10. 升调键

每按一次时，可逐次升高音调 (#)。

11. 混响音量调节器

用于调节麦克风的混响音量。
可用于调整麦克风的混响音效。

12. 麦克风主音量 (MIC MASTER) 调节器

用于调整麦克风整体音量。

-
13. 背景音乐 (BGM) 音量调节器
在不使用外部设备时,
或使用练歌房伴奏器时,
曲目播放结束后如果有空白段时,
可调节输出背景音乐的音量。
 14. 音乐低音调节器
用于调节练歌房伴奏器及DVD
中播放的低音音量。
相应的调节器可在-10~+10dB
范围内进行调节。
 15. 音乐中音调节器
用于调节练歌房伴奏器及DVD
中播放的中音音量。
相应的调节器可在-10~+10dB
范围内进行调节。
 16. 音乐高音调节器
用于调节练歌房伴奏器及DVD中播放的
高音音量。相应的调节器可在-10~+10dB
范围内进行调节。通常情况下, 可通过
标准LEVEL (0) 对低音、中音、高音
进行调节。如果将低音、中音、高音
调节过多时, 有可能损伤扬声器,
并容易发生啸叫现象。
 17. 混响选择开关
混响选择开关用于选择麦克风的单声道/
立体声回响效果。在选择单声道时,
麦克风的混响效果将集中在左、
右扬声器的中间位置。在选择立体声时,
麦克风的声将扩散至左、右独立声道。
 18. 混响反复次数调节器
用于调节混响效果的反复次数。
 19. 混响延迟时间调节器
用于调节混响的持续时间。
 20. 麦克风低音调节器
用于调节连接至各端子的麦克风
低音效果。相应的调节器可在
-10~+10dB 范围内进行调节。
 21. 麦克风中音调节器
用于调节连接至各端子的麦克风
中音效果。相应的调节器可在
-10~+10dB 范围内进行调节。
 22. 麦克风高音调节器
用于调节连接至各端子的
麦克风高音效果。
相应的调节器可在-10~+10dB
范围内进行调节。
 23. 麦克风1/A音量调节器
用于调节前端麦克风1及
后侧MIC A的输出音量。
 24. 麦克风2/B音量调节器
用于调节前端麦克风2及
后侧MIC B的输出音量。
 25. 麦克风3音量调节器
用于调节前端麦克风3的输出音量。
 26. 混响ON/OFF开关
可对麦克风3的混响效果进行设置。
开启混响开关时, 可在麦克风3
增加混响效果; 关闭混响开关时,
无混响效果。
 27. 28. 29. 麦克风输入端子
插入麦克风的端子。
 30. 电源开关
按下电源开关时, 可开启主机电源;
再次按下电源开关时, 可关闭主机电源。

后侧面板的名称及功能说明

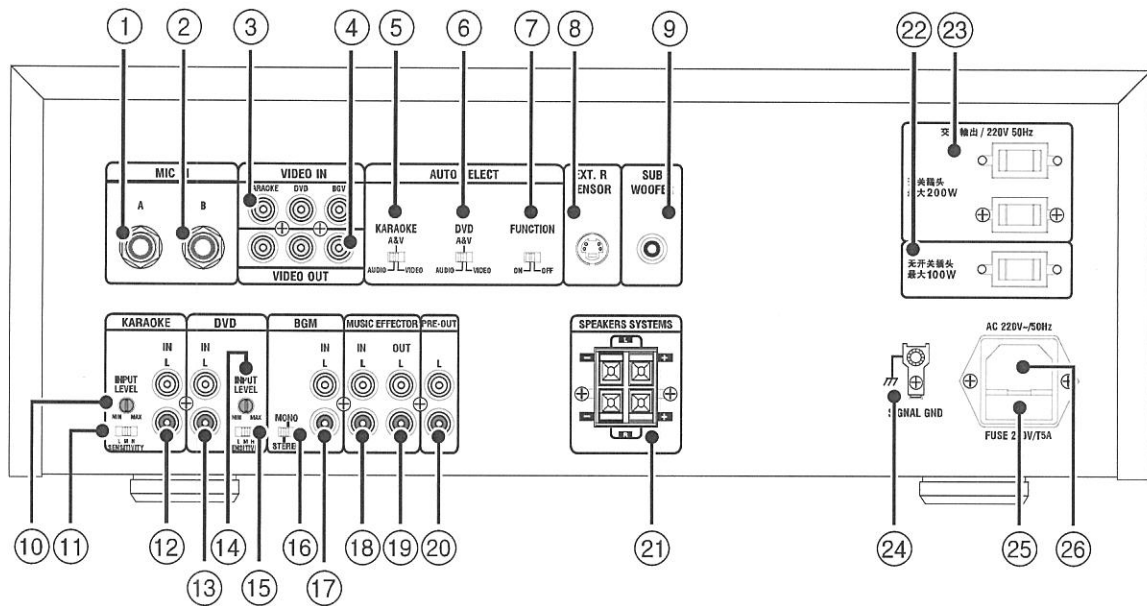

1. 麦克风A输入端子

用于连接麦克风接头的端子。
主要用于前端连接麦克风较困难或不得不在后侧连接时使用。

2. 麦克风B输入端子

用于连接麦克风接头的端子。
主要用于前端连接麦克风较困难或不得不在后侧连接时使用。

3. 视频输入端子

用于连接练歌房伴奏器或DVD等视频影像输出设备的端子。

4. 视频输出端子

用于将练歌房伴奏器或DVD等设备的视频影像输出至显示器的端子。

5. KARAOKE音频&视频选择开关

在练歌房伴奏器的音频及影像信号中进行选择播放的开关。

6. DVD音频&视频选择开关

在DVD的音频及影像信号中进行选择播放的开关。

7. 自动输入选择 ON/OFF开关

用于优先自动开/关与后侧面板端子连接的外部音源信号输入选择模式。在关闭时，自动默认为KARAOKE模式。开启时，依照外设音源信号输入顺序选择模式。

8. 外部有线调节端子

如果主机被安装在无法接收遥控器信号的地方时，通过外部有线连接端子中连接IR输入端子即可遥控主机各项功能。

9. 低音炮输出端子

为了增强超低音的震撼效果，可通过低音炮输出端子连接内置/外置功放的低音炮。

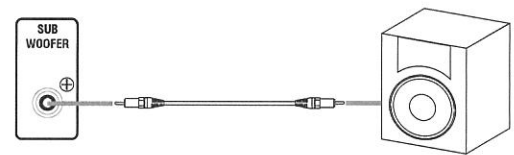

后侧输出端子

低音炮

后侧面板的名称及功能说明

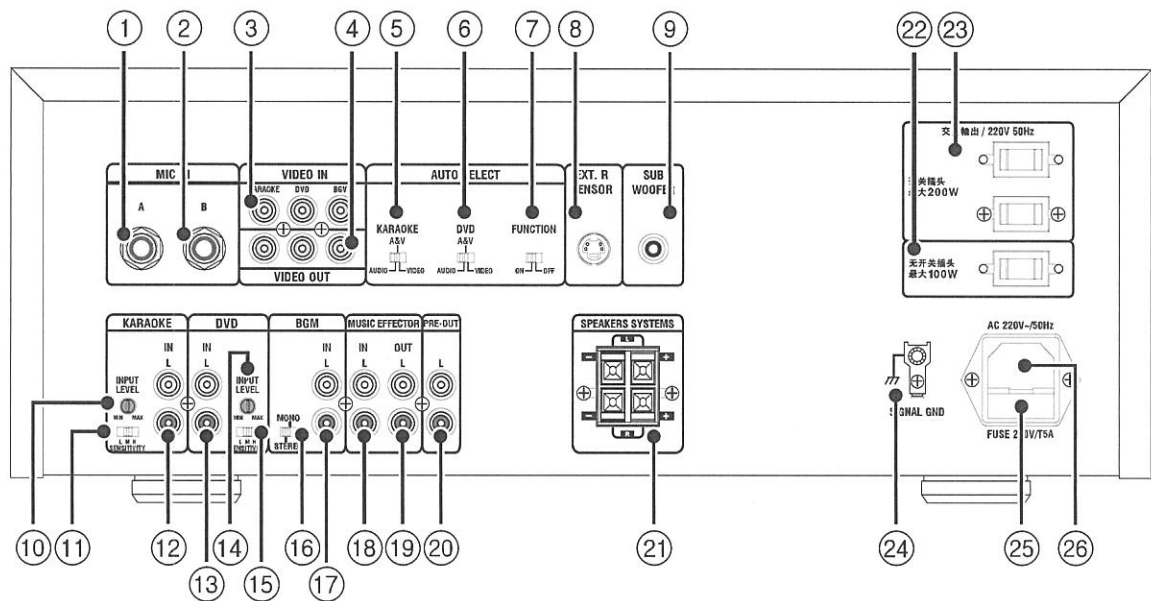

10. KARAOKE输入LEVEL调节器

KARAOKE输入信号LEVEL过大或过小时，可通过KARAOKE输入LEVEL调节器进行调节。

11. KARAOKE输入强度选择开关

用于选择KARAOKE的输入信号LEVEL的灵敏度开关。

12. KARAOKE输入端子

与练歌房伴奏器（KARAOKE设备）的音源输出端子连接使用。

13. DVD输入端子

与DVD的音源输出端子连接使用。

14. DVD输入LEVEL调节器

DVD的输入音源信号过大或过小时，可通过DVD输入LEVEL调节器进行调节。

15. DVD输入强度选择开关

用于选择DVD的输入信号LEVEL的灵敏度开关。

16. BGM 单声道/立体声选择开关

通过BGM 单声道/立体声选择开关，在单声道/立体声之间选择BGM信号输入方式。

17. BGM输入端子

与BGM（背景音乐）设备的输出端子连接使用。

18. EFFECTOR INPUT端子

为了增强练歌房伴奏器或DVD的音乐效果，与音效调节器等的输入端子连接使用。

19. EFFECTOR OUTPUT端子

为了增强练歌房伴奏器或DVD的音乐效果，与均衡器等的音效调节设备连接使用。

20. PRE输出端子

为了增强扬声器输出，在使用外置放大器时，连接主机上的PRE输出端子与外置放大器的音频信号输入端子。

*注意

连接外置放大器时，请首先关闭主机电源及外置放大器的电源后，确认音量调节器是否处于最小状态后进行连接。如果输出LEVEL过大，有可能损坏主机及扬声器。

后侧面板的名称及功能说明

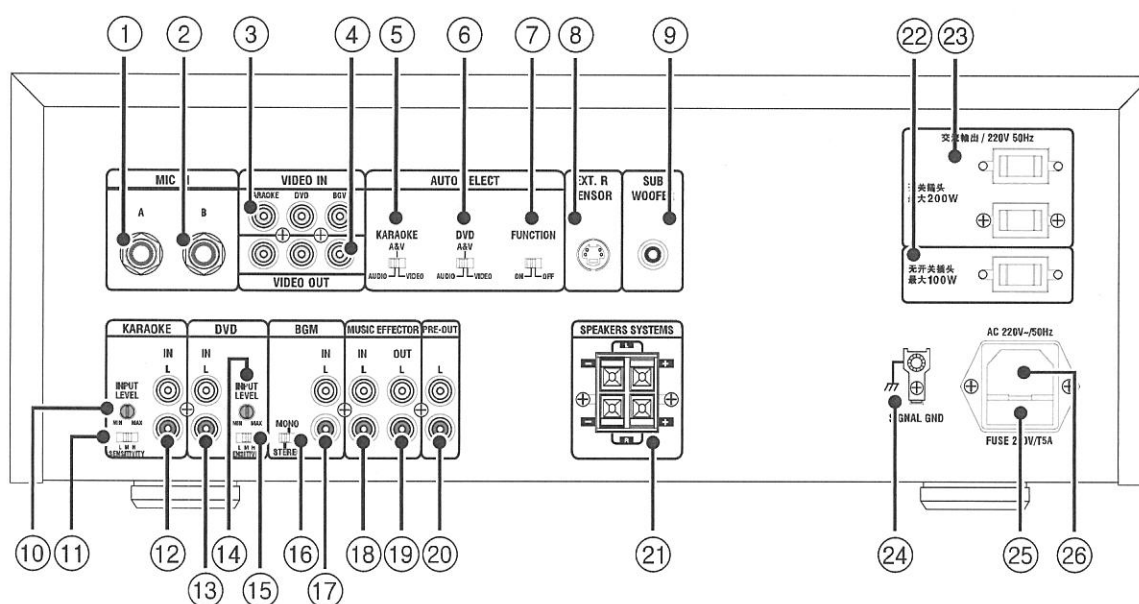

21. 扬声器端子

用于连接扬声器1的端子。连接扬声器时，请参考第11页中的内容。

22. 电源输出端子（开关非连动）

主机中的电源开启或电源关闭时，电源始终处于输出状态。电源输出端子的最大额定功率为100W。请勿使用超过额定功率的电器设备。

23. 电源输出端子（开关连动）

主机中的电源开启或电源关闭时，电源将随之开启或关闭。电源输出端子的最大额定功率为200W。请勿使用超过额定功率的电器设备。

24. 接地端子

用于连接到大地地的接地端子。
该端子用于预防杂音及使用麦克风时的触电事故。在使用时，请务必接地保护。安装地点若湿气较重，或接地效果不佳时，有可能造成设备故障、触电、漏电、火灾等意外事故。

25. 保险丝

打开保险丝盖，里面装有保险丝。更换保险丝时，请务必使用相同规格的产品。

26. 电源输入端子（AC INPUT）

本设备使用220V/50HZ交流电压。请确认使用的电压一致后，再连接电源线与该电源输入端子，最后将电源线的插头插入电源插座。

*注意事项

连接电源线时，必须使用原厂电源线。使用其它电源线时，有可能导致火灾或设备损坏。

外部设备连接图

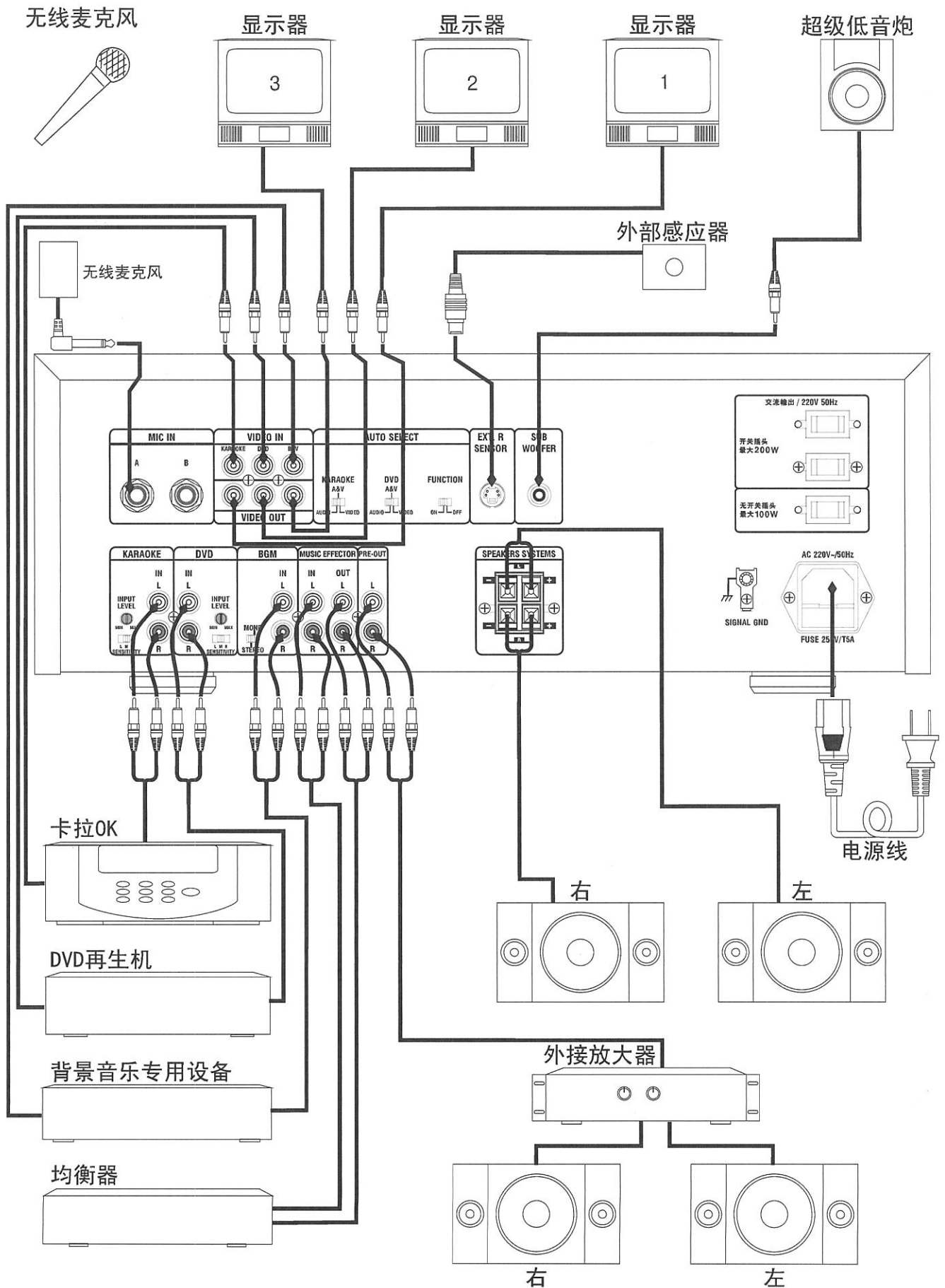

连接

连接扬声器时

连接扬声器接头时，请确认+、-极性及左侧（L）右侧（R）声道，请勿接反连接线。

扬声器的接头应注意避免脱离，与其它端子或后侧面板发生接触。

除此之外，请注意避免扬声器接头的极性或声道的连接线发生接触。

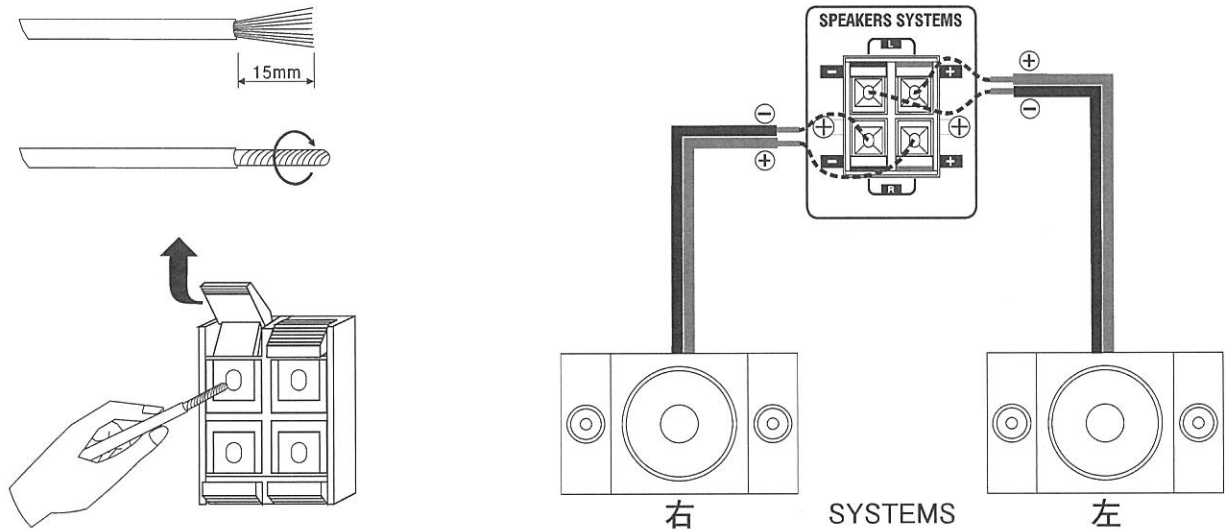

关于扬声器阻抗

请使用额定阻抗:6-8欧姆扬声器

如果长时间大功率输出低于额定阻抗（6~8欧姆）的扬声器（例如4欧姆）时，内置保护电路将自动启动。

保护电路启动后，拔出电源线，保持较好的通风状态，降低温度后再重新连接电源。

连接信号线时

连接信号线时，在拔除设备的电源线后，请确认连接端子的左侧声道（L：白色）

及右侧声道（R：红色）后进行连接。

设备的端子名称有可能与本设备有些差异。

请在连接前参考产品使用说明书，确保连接准确。

如果左声道与右声道的信号线接反时，立体声效果将会降低。

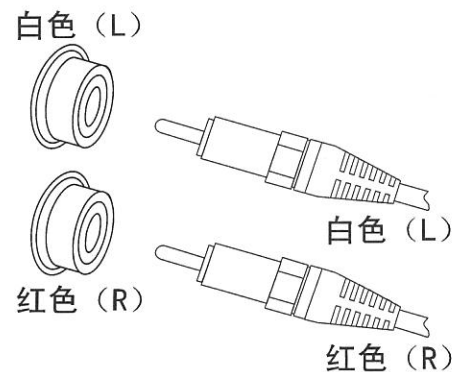

马达式音量输出调节开关的设置方法

使用者可设定音乐主音量、麦克风主音量的最大输出LEVEL。设置最大输出LEVEL，可有效保护扬声器及放大电路。最大输出LEVEL的设置方法如下：

1. 取下麦克风主音量、音乐主音量旋钮。
*取下旋钮时注意事项
由于旋钮与LED之间由连接线连接而成，因此请勿过渡用力，小心地拔出。
2. 取出主音量周围的螺丝，重新固定在相应的位置。
如果将螺丝固定过紧，有可能导致LEVEL固定效果不佳。请将初始位置的螺丝高度保持一致或确认主音量旋钮固定的位置是否牢固。
3. 请使用相同规格的LEVEL螺丝。
使用不适当的螺丝时，有可能脱落并掉入机箱内造成产品故障；或造成主音量旋钮孔破损。
4. 顺时针方向调整时，输出LEVEL将逐渐变小。

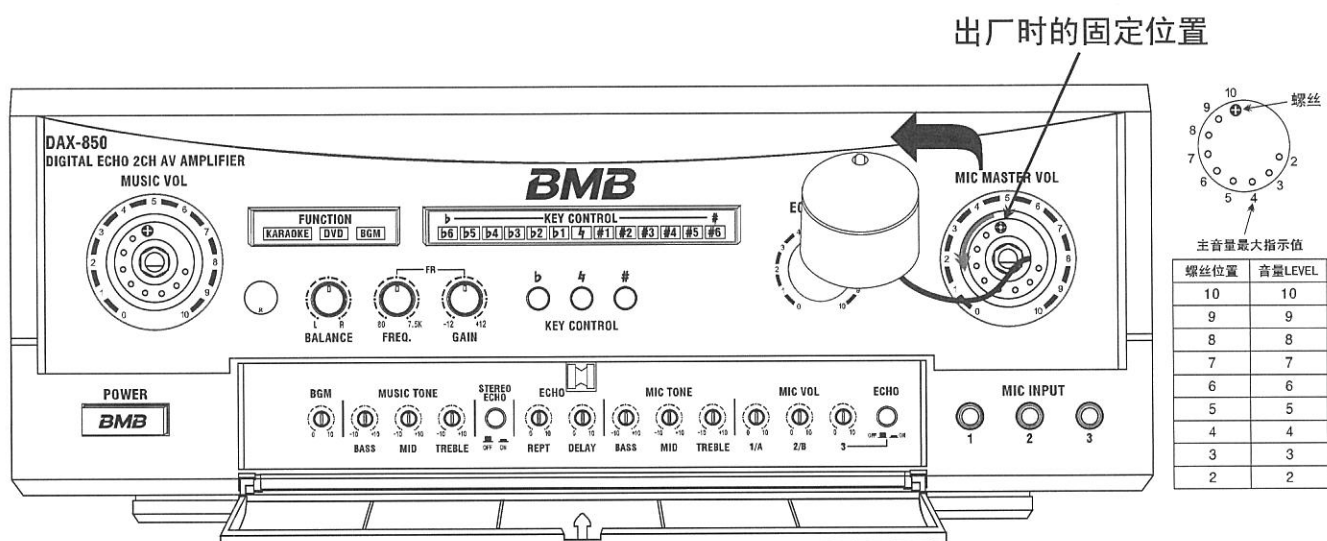

门（DOOR）开启/关闭

1. 按下DOOR的“A”突出部时，DOOR开启；按照相反顺序操作时，可关闭DOOR。
2. DOOR孔内侧装有麦克风、音乐、混响调节部及BGM、扬声器均衡调节器。
3. 为了便于在光线较暗的场地操作，在开启DOOR时，照明灯自动亮起；在DOOR关闭时，照明灯自动熄灭。
4. 在操作DOOR内部的调节后，请关闭DOOR。

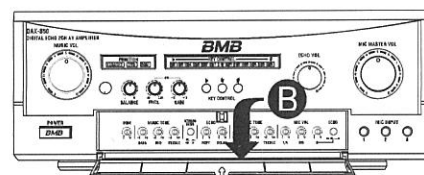
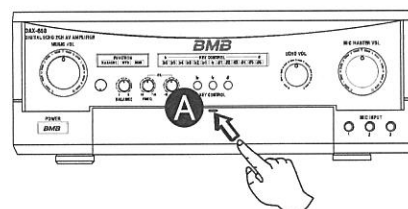

- * 注意
如果在“B”方向过度用力时，有可能损坏结构。请勿过度用力。

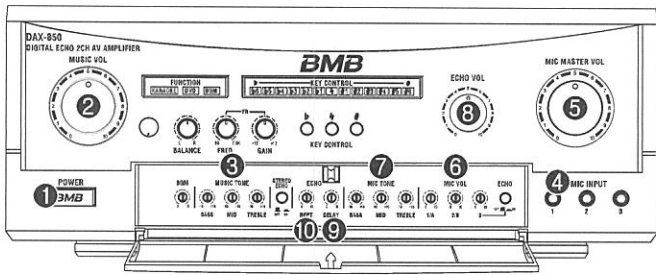

1. 按下显示控制面板1上的电源按钮。开启电源开关后，2~3秒内可听到继电器发出的咔嗒声。
2. 通过显示区域2的音量调节器进行音量调节。通过显示区域的音色调节开关3对音色进行调节。
3. 在显示区域4中插入麦克风。
4. 调节显示区域5中的调节器调到中央位置。
5. 通过显示区域6的调节器来调整麦克风的音量，并通过显示区域7的调节器调节麦克风的音色。
6. 通过显示区域5的调节器调整1/A，2/B，3麦克风的总音量大小。
7. 将显示区域8中的调节器调到中央位置。通过显示区域9的DELY调节器调节混响时间，并通过显示区域10中的REPT调节器调节混响的反复时间。
8. 通过显示区域8中的调节器调整混响量。

麦克风的使用方法

1. 麦克风与嘴唇之间保持5~10厘米的距离较佳。
2. 如果麦克风与口部距离太近或用手握住麦克风球头时，有可能出现噪音或啸叫。

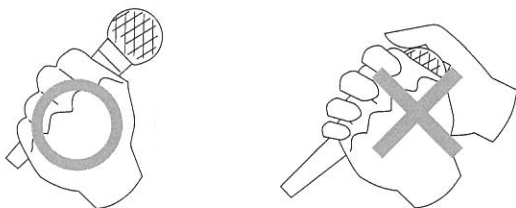

关于保护电路

本产品内置了过载电流保护及过热保护装置，在出现短路等问题时，可有效保护扬声器。保护电路启动后，主机自动切断扬声器输出，麦克风及音乐主音量指示灯同时闪烁。这时，必须将主机电源插头拔出，并确认扬声器插头及其它连接插头的连接状态。主机过热时，应尽可能提高周围的通风效果，等到温度降低后再插上电源插座。

输入模式

主机与外部设备连接后，自动显示输入模式选择界面。主机后侧连接3组输入端子(KARAOKE, DVD, BGM)后，主机的默认模式为KARAOKE。



详细操作方法

KEY CONTROLLER操作方法

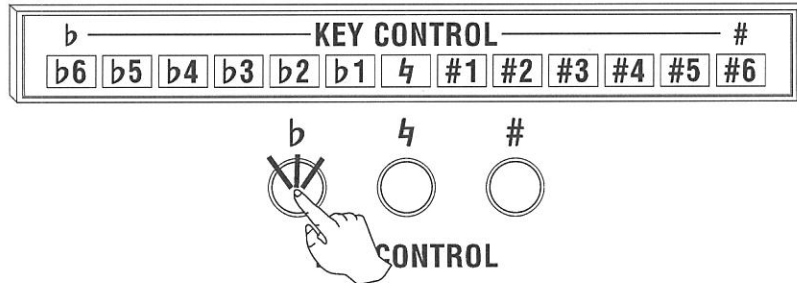

- b**
1. 每按一次时，可逐次降低音调。降调调整范围为b1~b6。在降到b6后，即使再按降调键，音调也不会再发生变化。
 2. 音乐播放结束后，约4秒后返回原调音效。

b1 → b2 → b3 → b4 → b5 → b6

- ♯**
- 升调或降调时，按下还原键（♯）可回到原调声调。

- #**
1. 每按一次时，可逐次升高音调。降调调整范围为#1~#6。在升到#6后，即使再按升调键，音调也不会再发生变化。
 2. 音乐播放结束后，约4秒后返回原调音效。

#1 → #2 → #3 → #4 → #5 → #6

※请勿同时按下2个以上控制按键，有可能造成主机误操作或出现故障。

FR 操作方法

1. 使用前先将FREQ.电位器，GAIN电位器调到中点位置。

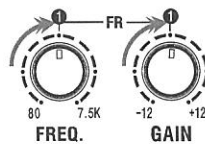

2. 接上麦克风将麦克风置于一米以外，调节麦克主音量电位器及对应麦克风通道前端麦克音量调节MIC VOL电位器把音量调到合适的位置。再分别调节麦克风音调：BASS, MID, TREBLE电位器，把音质调到最佳。

3. 将麦克置于距音箱一米左右的位置，对麦克风大声讲话，若出现啸叫声，向-12方向调节GAIN电位器到最大。

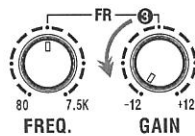

4. 再慢慢调节FREQ.电位器从80HZ-7.5KHZ的所有点找出一使啸叫声变得最小或消失的最佳位置。（如无法完全消除请适当加大麦克风与音箱的距离）

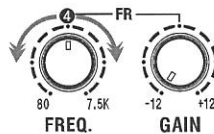

5. 如果啸叫完全消失，再向中点方向调节GAIN电位器直到啸叫声有和消失的临界位置。保持既有亮丽的歌声而没啸叫声。

6. 另外：在无啸叫的情况下，您觉得您的声音在某个频率点欠缺，您可以将FREQ.电位器调到对应的频率点，再向+12方向适量调节GAIN电位器直到您唱出亮丽动听的歌声。

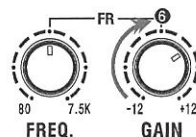

操作遥控器

遥控器操作范围

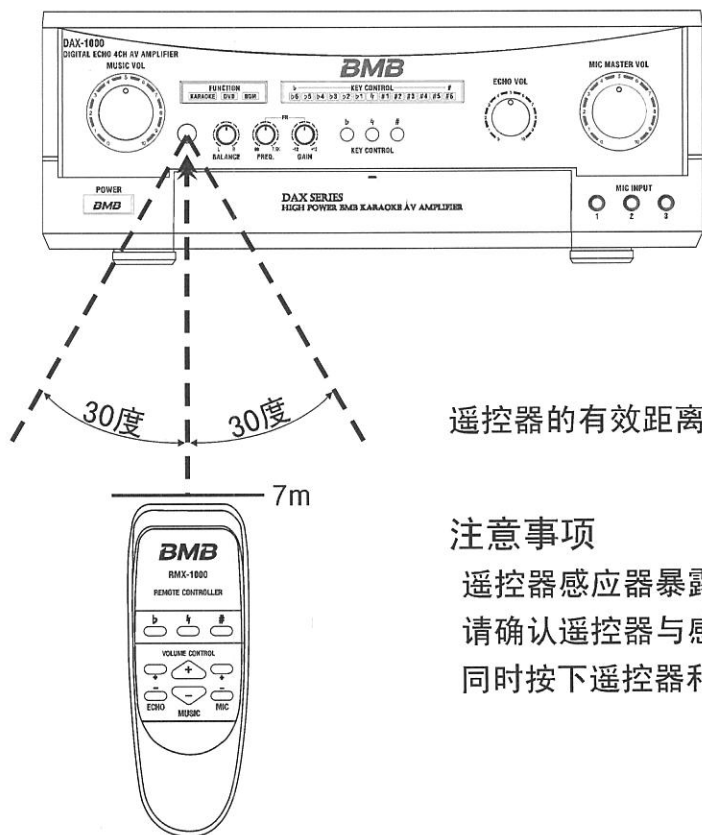

遥控器的有效距离为7米，角度范围+/-30度。

注意事项

遥控器感应器暴露在强光照射下时，遥控效果较差。

请确认遥控器与感应器之间是否有异物。

同时按下遥控器和主机上的功能键时，有可能出现误操作。

更换干电池的方法

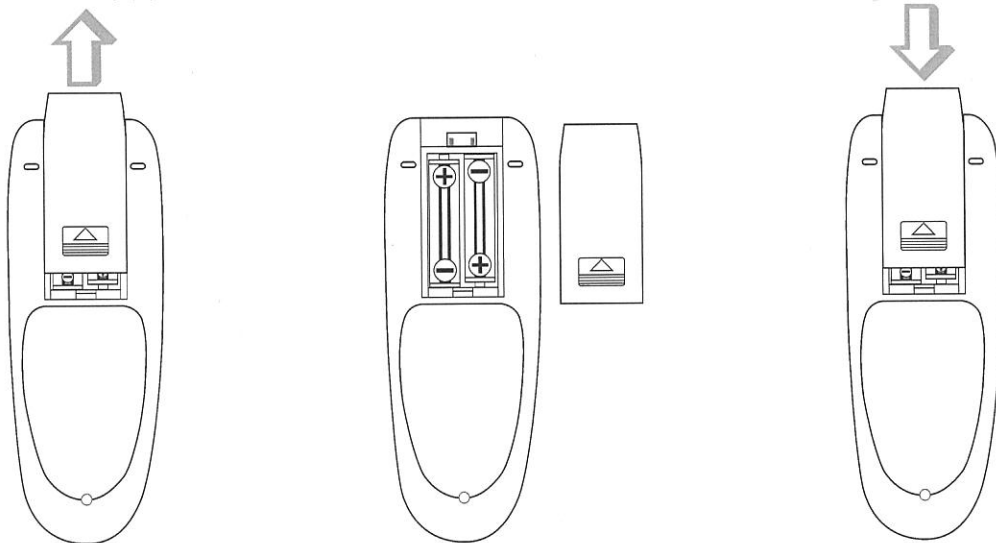

干电池的使用注意事项

1. 遥控器的灵敏度降低时，请及时更换2个新的干电池。
2. 长期不使用时，请取出遥控器中的干电池。干电池请妥善保管在幼儿不易触及的地方。
3. 请勿对干电池进行加热或充电。有可能发生爆炸或火灾等意外事故。

发生故障时的应急处理方法

本产品若出现异常时，请参考下列检查步骤。如果在检查过后仍然无法排除时，请立即与就近的销售代理商或服务中心取得联系。

症状	原因	对应的措施及方法
电源不供电	未连接电源线。 保险丝烧熔。	将电源线插入插座中。 更换相同规格的保险丝。
扬声器没有声音。	未连接扬声器线。 主音量过小。	重新连接扬声器连接线。 适当调节主音量。
听不到音乐或麦克风没有声音。	音量设置过小。 麦克风接头连接状态不良。 与外部设备的连接状态不佳。 外部设备异常。	适当调节音量。 检查麦克风或接头状态。 检查连接端口的状态。 确认外部设备。
背景音乐正常， 麦克风声音过小。	麦克风音量过小。 麦克风主音量过小。	适当调节麦克风前端对应通道音量。 适当调节麦克风主音量。
遥控器失灵。	没有放入干电池，或电池电量不足。 遥控器感应器前有异物。	更换新的电池。 去除挡在遥控器感应器前的异物。
继电器 反复开/关。	扬声器连接线短路。 扬声器单元不良。	检查扬声器连接线的状态。 检查扬声器单元。
啸叫过大。	麦克风和扬声器之间的距离过短。 扬声器的声音混入麦克风。 麦克风的高音区设置过高。	调节麦克风和扬声器之间的距离。 将扬声器方向朝外侧稍微旋转一些。 适当调节麦克风的高音区。
麦克风输出无ECHO效果。	ECHO主音量位置处于“0”。	适当调节ECHO音量。 适当调节主音量。

※ 产品出现故障时，请立即咨询当地的售后服务中心。

在申请维修时，请告知下列信息：

- 地址，姓名，电话号码
- 产品名称，型号，购买日期
- 故障现象（详细内容）
- 希望受理的时间

维护及保养

产品表面有污垢时，请用干净的抹布轻轻擦拭机身表面。如果污垢较多时，应用干净、柔软的布加上适量洗涤剂，按照1：4~5的比例混合洗涤剂及水后，去除污垢。

用潮湿的抹布擦拭后，再用干燥的布擦干即可。请勿使用含有苯、天那水等挥发性化学成分的清洁剂。

挥发性化学成分容易造成产品表面的涂料、光泽受到破坏。

使用者的周围环境

1. 在家里使用KARAOKE时，应尽量避免给邻居造成影响，请注意使用时间及使用地点。
2. 不得已在家中使用时，请尽可能防止声音外泄，建议采取适当的隔音措施。
3. 在安静的夜晚，即使将音量调小仍然会影响周围人们的正常休息，尽可能避免使用。

知识产权

根据知识产权保护法，广播、音源、录象、CD等均受到知识产权保护。除个人用途外，不得用于商业用途或擅自转让给第三者。

产品现状

本产品依据相关安全法规，由无毒无害材料制作而成。

BMB

BMB International Corp.

<http://www.bmb.com>