

BMB SPEAKER SYSTEM **TX-855**

- ① Plug the speaker cord connector into the speaker's input terminal, turn clockwise to lock it in place
- ② Squeeze the lever on the speaker connector with your thumb, then twist the whole connector counterclockwise and pull out.

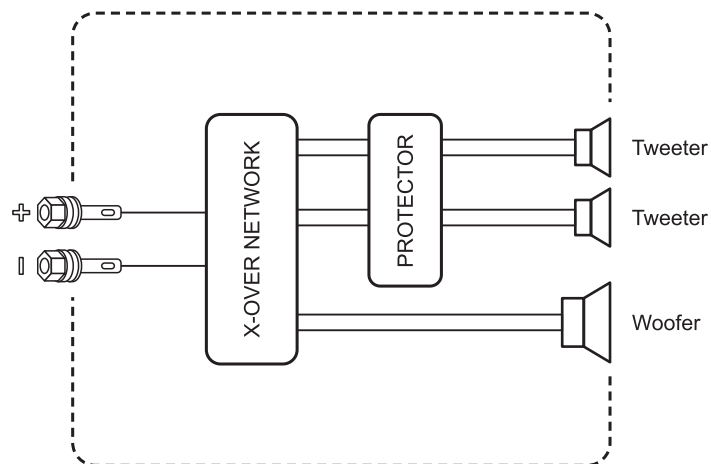
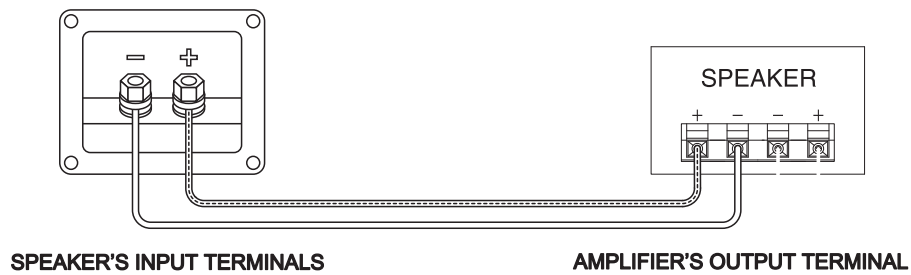

MATTERS OF SAFETY FIRST

Based on security, before the correct use of this product, please carefully read through the instructions again. After reading, please keep it for future reference.

< MATTERS OF SAFETY FIRST > is to prevent harm to you or others, property loss, to a variety of pattern identification. The identification and significance of pattern, please fully understand before you continue reading.

 **WARNING** If ignore this logo, misuse, may cause serious injury or even death.

 **CAUTION** If ignore this logo, misuse, may cause damage of the goods or injuries.

PATTERN REPRESENTATION OF CASES



△ Mark is told to pay attention to the content (with a warning). Pattern of the intermediate drawing attention to concrete content (this description refers to the attention of electric shock).



⊘ Mark is to inform the prohibited acts. Pattern of intermediate describe specific content prohibited. (left picture it means no decomposition).



● Mark is inform compulsive behavior, content. Pattern of the intermediate drawing indicates the specific content (this description refers to the power plug from the socket).

WARNING

■ FAULT STATE DO NOT CONTINUE TO USE



● In case, continue to use the emergence of smoke, odor, noise and other abnormal condition, will cause fire, electric shock, amplifier fault. Immediately turn off the amplifier, must pull out the power plug from the socket. Confirmation until stopped smoking, to rely on sales shop.

■ DO NOT TRANSFORMATION



● Don't alter or decomposition of the products. May result in fire, electric shock.

■ DON NOT PUT IN THE POSITION OF WATER



● This product can not be water, do not get wet. Water, wet may result in fire, electric shock. In the rainy day, snow day, coast, water use should be paid special attention to the.

■ CANNOT BE WATER CONTAINERS ARE PLACED



● Don't use a vase, potted plant, glass, cosmetics, pharmaceuticals, container with water and small metal items in the product. The water spill, into the inside of the machine will cause fire, electric shock.



● In case of the machine, water, immediately turn off the amplifier, unplug the power plug from the socket, and then contact the sales shop. Continue to use, will cause fire, electric shock.

■ DON NOT BE FOREIGN BODY INTO THE INTERIOR



● In case, foreign body into the machine, turn off the amplifier power, unplug the power plug from the socket, and then contact the sales shop. Continue to use, will cause fire, electric shock.

English

OWNER'S MANUAL

THANK YOU VERY MUCH FOR PURCHASING THIS **BMB** SPEAKERS SYSTEM.
READ THE INSTRUCTION MANUAL CAREFULLY BEFORE USING THIS SPEAKERS SYSTEM SO THAT YOU CAN OPERATE IT PROPERLY. AFTER YOU HAVE FINISHED, PUT THIS MANUAL AWAY IN A SAFE PLACE FOR FUTURE REFERENCE.

INSTALLING THE SPEAKERS

- This equipment should only be installed by a suitably experienced and qualified person. Is in no way responsible for accidents, injury or damage caused by incorrect installation/setting up, misuse, modification or natural disasters.
- Before wall- or ceiling-mounting this speaker, please make sure that the wall or ceiling is strong enough to support the speaker's weight (11 kg). If you are in doubt, please consult a specialist. Serious injury could result if the speaker were to fall.
- There are 2 M8 screw holes for installation of the speaker, and 2 M8 tandem screw holes to be installed on the bottom surface.
- Prior to using hanger and metal accessories with this product, be sure these supporting parts have sufficient strength.
- Avoid installing the speakers in a location exposed to direct sunlight and high levels of humidity. Avoid also locations in the vicinity of stoves and other sources of heat.
- In order to play perfect HF sound, the tweeter should be as high as the ears of listeners, or its acoustic axis should point to human ears.
- For bass, the sound level can be boosted by placing the speaker close to wall (putting it in the corner can boost the bass to the largest extent).
- This speaker system is not magnetically shielded. However, depending on the installation location, color distortion may occur if the speaker system is installed extremely close to the screen of a television set. If this happens, turn off the television, then turn it on again after 15 to 30 minutes. If the problem persists, place the speaker system away from the television set.

BEFORE USE

- The rated impedance of this speaker system is 8 Ω . It must be connected to an amplifier which accepts this type of load (minimum and maximum impedances accepted by the amplifier are generally indicated near the loudspeaker outlets: for example "4 Ω -16 Ω " or "6 Ω -16 Ω ").
- The maximum input power of these speakers is 450 W (at peak). Higher levels of input power may cause damage to the speaker system and so take every precaution to keep the power down to the specification.
- Any connection or switching on or off of part of the audio system (CD player, tuner etc.) must be carried out after switching off the amplifier or at least with the loudspeaker outlets disconnected (if the amplifier allows). Interference caused by these operations will otherwise reach the speaker and may damage the treble loudspeaker units.
- Do not force a low-power amplifier to produce a high level of sound as harmonic distortion increases rapidly in this situation and may pose a danger to the treble speaker units.
- When boosting particular frequencies using a graphic equaliser or bass and treble correctors, make sure that you do not increase the amplifier volume excessively, as the speaker will be overloaded more quickly.
- Avoid touching the diaphragms and suspensions of speakers units as they are fragile.

CONNECT TO AMPLIFIER

- ⊗ Be careful not to short the two pins of the free speaker terminal. Doing so could damage the speaker and/or your amplifier.
 - ⊗ After connecting the plugs, pull lightly on the cables to make sure that the ends of the cables are securely connected to the terminals. Poor connections can create noise and interruptions in the sound.
 - ⊗ If the cables' wires happen to be pushed out of the terminals, allowing the wires to come into contact with each other, it places an excessive additional load on the amplifier. This may cause the amplifier to stop functioning, and may even damage the amplifier.
1. Switch off the power of your amplifier.
 2. Connect the speaker cables to the speaker connector on the back of the speaker. Please put + and - in the right place.
 3. Connect the other ends of the cables to the amplifier's speaker output terminals (for details, refer to your amplifier's instruction manual).
 - Align "+" and "-" of the speaker with those of the left (L) and right (R) sound track of the amplifier, and then connect the speaker with the speaker terminator on the amplifier (please see the figure).

CONNECTING OTHER SPEAKER

- This product can be used with the speakers of this model or this type, or connected with other ancillary speakers.
- The number of speakers you may connect will vary according to the impedance rating of the amplifier. See the manual that came with your amplifier for more details.
- The diagram below shows the wiring of two connected speakers.
- Set up and connect the speaker so that the resultant impedance falls within 6-32 Ω .
Note:
Although this Manual allows the resultant impedance to be within 4-32 Ω , 4 Ω is not recommended; so please do not use 4 Ω as far as possible.

MAINTENANCE OF CABINET

- When the cabinets are dirty, clean off the dirt with a soft cloth.
- If the dirt is engrained, moisten a soft cloth in cold or lukewarm water, wring it out, and then wipe off the dirt. Never use thinners or alcohol since these substances can impair the finish of the cabinet. Also, avoid using insecticide and other sprays near the speakers.

تعليمات الاستخدام

شكرا لكم لشراء هذا المنتج **BMB** .
قبل استخدام هذا ميكبر الصوت، يرجى قراءة تعليمات الاستخدام للتشغيل الصحيح. و بعد قراءتها ، يرجى الاحتفاظ بها جيدا للرجوع اليها في المستقبل.

حول طرق التثبيت أو الإعداد

- يتم تثبيت هذا المنتج من قبل الشخص ذو الخبرة المناسبة ومؤهلات التثبيت. و الشركة لا يتحمل كل المسؤولية عن الحادثة أو الإصابة أو الاضرار ذات الصلة الناجمة عن التركيب أو الإعداد غير الصحيح أو سوء الاستخدام أو التغيير أو كارثة طبيعية.
- عند تثبيت المنتج على الجدار أو السقف ، يرجى التأكد من ما إذا كانت توجد القوة الكافية في الجدار أو السقف التي يمكن أن تدعم تماما على وزن المنتج (11 كج). و إذا كنت في شك، يرجى التشاور مع الخبراء. في حالة سقوط المنتجات، قد يؤدي الي خطر الإصابة الكبيرة.
- توجد فتحتان لولبتان M8 على السطح العلوي للمنتج لميكبر الصوت، وتوجد فتحتان لولبتان M8 على السطح السفلي.
- قبل استخدام الحامل والملحقات المعدنية مع هذا المنتج، يرجى التأكد من أن هذه الأجزاء الدائمة تمنع بقوة كافية.
- لا تقم بتثبيت ميكبر الصوت في بيئة ضوء الشمس المباشر أو البيئة الرطبة جدا . لا تقم بتثبيته بالقرب من موقد أو غيرها من مصدر الحرارة.
- من أجل إعادة إنتاج صوت عالي التردد بشكل مثالي، يجب أن يكون ميكبر الصوت ذو التردد العالي في نفس مستوى ارتفاع أذني المستمع، أو يجب توجيه محور ميكبر الصوت إلى موضع الأذن.
- بالنسبة إلى الصوت بالتردد المنخفض، يمكن تحسين مستوى الصوت بالتردد المنخفض من خلال وضع ميكبر الصوت بالقرب من الحائط (ضع ميكبر الصوت في زوايا الغرفة لتكبير الصوت بالتردد المنخفض الي أقصى حد).
- لا هذا المنتج يملك وظيفة التردد المغناطيسي. إذا يتم وضع الجهاز قريبة جدا من التلفزيون، ألوان التلفزيون ليست واضحة. و إذا حدث هذا، قم بإيقاف تشغيل التلفزيون، ثم يتم بدء تشغيل التلفزيون بعد 15 إلى 30 دقيقة. و إذا استمرت هذه المشكلة، يتم تحريك ميكبر الصوت بعيدا عن جهاز التلفزيون.

قبل الاستخدام

- المقاومة التقديرية لميكبر الصوت هي 8 أوم. و ينبغي اتصاله بميكبر الصوت الذي يقبل هذا الحمل (علامة الحد الأقصى و الحد الأدنى من المقاومة المقبولة لميكبر الصوت توجد على مدخل ميكبر الصوت: مثل "4 أوم - 16 أوم" أو "6 أوم - 16 أوم").
- الحد الأقصى لقوة الادخال لميكبر الصوت هي 450 واط (التردد)، و قوة الادخال المرفوعة جدا يمكن أن يسبب تلف ميكبرات الصوت. و لا يمكن تطبيق القوة أكبر من القوة القصوى على ميكبر الصوت.
- يجب اتصال أو تشغيل أو إيقاف تشغيل النظام السعوي أو جزء منها (مشغل الأقراص المدمجة و الموالف و الخ) في
- إيقاف تشغيل ميكبر الصوت أو فصل مأخذ ميكبر الصوت على الأقل (إذا كان ميكبر الصوت مسموح بها) ، و الا هذه العملية سوف تؤدي الي تدخل يؤثر على ميكبر الصوت و قد يؤدي الي عطل وحدة ميكبر الصوت.
- لا تقم بتوليد حجم الصوت العالي لميكبر الصوت بالقوة المنخفضة، و في هذه الحالة ، سوف يكون التثوية التوافقية يكون متزايدا بسرعة و قد يؤدي الي عطل وحدة ميكبر الصوت.
- عند استخدام معادل الرسومات و جهاز تصحيح البص و ثلاثة أضعاف لتعزيز التردد المعين، لا تقم بزيادة مفرطة في حجم ميكبر الصوت، الا يؤدي الي التحميل الزائد لميكبر الصوت بسرعة.
- لا تلمس حاجز الاهتزاز و أنظمة التعليق لوحدة ميكبر الصوت بسبب أسهل الضرر، لا تلمسها.

اتصال ميكبر الصوت

- ❗ في حالة اتصال المنتج بميكبر الصوت، لا يجعل محطات الاتصال الأخرى في الدائرة القصيرة، و الا قد يؤدي إلى خلل في المنتج أو ميكبر الصوت.
- ❗ بعد الاتصال ، يتم سحب الكابل بلطف للتحقق من أن الاتصال يكون فعال وموثوق به . قد سوء الاتصال قد يؤدي الي الصوت المتقطع أو الضوضاء.
- ❗ إذا الجزء الأساسي الكابل ينتشر من محطة، قد تلامس بعضها البعض . وسوف يسبب التحميل الزائد لهذا ميكبر الصوت، مما يؤدي الي فشل إيقاف تشغيل ميكبر الصوت.

1. يتم إيقاف تشغيل قوة ميكبر الصوت.
 2. يتم توصيل محطات الإدخال لميكبر الصوت و الكابلات. ولاحظ الفرق بين + و -.
 3. قم بتوصيل الكابلات و محطات الإنتاج لميكبر الصوت. (يرجى اتباع تعليمات استخدام ميكبر الصوت للحصول على طرق الاتصال المفصلة.)
- قم بمحاذاة قطبي ميكبر الصوت "+" و "-" مع القطبين "+" و "-" للقطبين اليسرى (L) واليمنى (R) لمضخم الطاقة، ثم قم بتوصيل ميكبر الصوت بأطراف ميكبر الصوت في مضخم الطاقة. (انظر الرسم التخطيطي.)

اتصال ميكبرات الصوت الأخرى

- يسمح هذا المنتج باستخدام متعدد في وقت واحد، ويمكن ايضا التوصيل بميكبرات صوت أخرى من نفس النوع أو النوع المطابق لهذا المنتج.
- وفقا لمقاومة ميكبر الصوت المختلفة، عدد ميكبرات الصوت القابلة للاتصال هو مختلف. و لمزيد من التفاصيل ، يرجى الرجوع إلى تعليمات استخدام ميكبر للصوت.
- يبين الرسم البياني التالي كليات الاتصال عند وجود الأثنين من ميكبرات الصوت.
- قم بإعداد وتوصيل ميكبر الصوت بحيث تكون المعاوة المجمع في حدود 6 إلى 32 أوم.
- ملاحظة:
على الرغم من أن المواصفات تنص على أن يمكن أن المعاوة المجمع تكون بين 4 و 32 أوم، ومع ذلك، لا نوصي بإعداد 4 أوم؛ يرجى عدم استخدام إعداد 4 أوم قدر الإمكان.

صيانة ميكبر الصوت

- يرجى استخدام قطعة قماش ناعمة لتنظيف الغبار والأوساخ.
- إذا كان ميكبر الصوت قذرا جدا ، يرجى استخدام قطعة قماش ناعمة في المنديبات المحيطة بالماء -56 مرات لتنظيفها، و قم بنم استخدام قطعة قماش جافة لتنظيفها. و لا يمكن استخدام سائل التجفيف أو البنزين أو المنظفات أو المنديبات الكيميائية الأخرى على ميكبر الصوت أو بالقرب منه، الا يؤدي الي تلف سطح ميكبر الصوت. و بالإضافة إلى ذلك، لا يمكن استخدام المبيدات الحشرية أو البخاخات الأخرى بالقرب من ميكبر الصوت.

SOUND PRESSURE LEVEL FREQUENCY RESPONSE

Position(straight ahead from the tweeter)

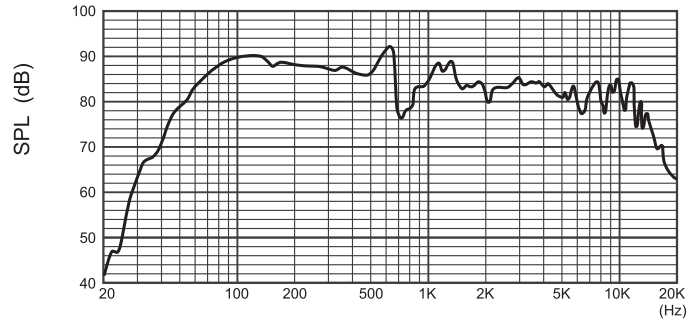

IMPEDANCE FREQUENCY RESPONSE

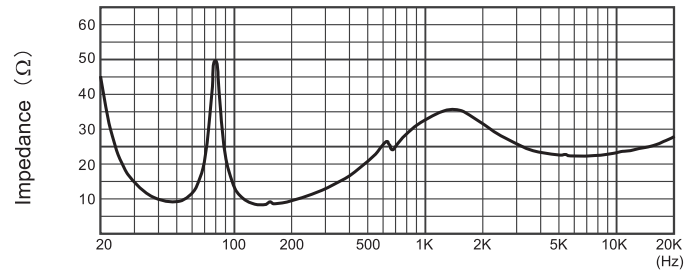

APPEARANCE DRAWING

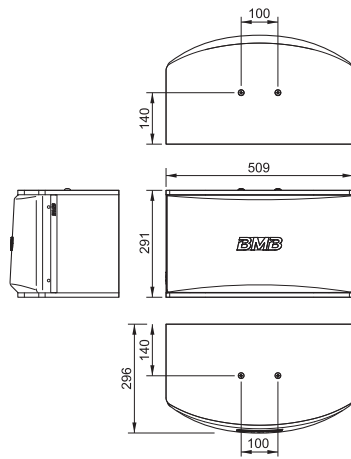



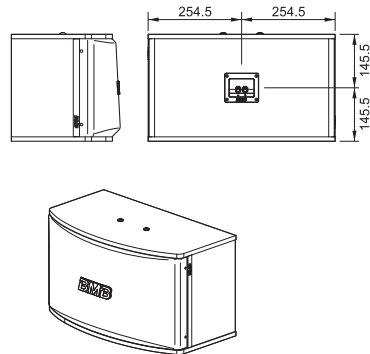

INSTALLATION





● The specifications and design of this product are subject to change without notice, in the interests of improvements.

CAUTION

■ INSTALLING

-  ● Can not be placed in the shaking of the table upper unstable place. Falling down, falling down can lead to injuries.
-  ● Move the product, do not hand grasping the iron net, the speaker unit. May cause injury.
-  ● Moving the product, turn off the amplifier, unplug the power plug from the socket, remove the speaker cable and mobile. Or will lead to cable damage, cause fire, electric shock.
-  ● The product is placed on TV, audio equipment, do not move the product. Articles collapse cause injury.
-  ● This product can not be placed over 10kg weight and ratio of large size items. The imbalance will make the goods fall, fall and hurt.





■ CAN NOT SET IN THE FOLLOWING AREAS

-  ● Can not be placed in the food processing machine, humidifier, steam soot place. May result in fire, electric shock.
-  ● Can not be placed in damp, dusty places. May result in fire, electric shock.

■ ON CONNECTION

-  ● The machine and other audio equipment, television sets and other machine connection, please read carefully the instructions of each machine, Switch off the power supply, follow the instructions.

■ NOTE AT WHEN USING

-  ● Switch on the power set the volume to a minimum. All of a sudden loud noise can cause hearing impairment.
-  ● Don't use long time voice distortion under the state. The speaker fever will cause fire
-  ● Please don't sit on or suspended in the loudspeaker. Special attention should be paid to the child. Collapse, damage can result in injury.
-  ● Cash card, disk with magnetic products do not close. The speaker magnetic will affect the products, the use of data Disappear.

Chinese

使用说明书

感谢惠购此款 **BMB** 产品。

使用此扬声器之前，请仔细阅读使用说明书，以便正确操作。
通读完毕后，请妥善保存，以备日后参考。

有关安装或设置方法

- 本制品只限于有适当的经验，持有安装资格的人员进行安装。对于不正确安装或设置、误用、改造或由天灾所带来的事故、受伤或者有关的损坏，恕难承担一切的责任。
- 在安装本制品于墙壁或天花板之前，请先确认墙壁或天花板的强度是否能充分支撑本制品的质量（11 kg）。如有疑问请与专家商量。若本制品有掉落的情况，会有导致受大伤的危​​险。
- 制品顶面有 2 个 M8 螺丝孔用于安装扬声器，底面配备 2 个 M8 的串联螺丝孔。
- 在与本制品一起使用吊架，金属配件之前，请先确认这些支撑部件是否具有足够的强度。
- 请不要将扬声器安装在阳光直射或非常潮湿的环境中。也不要安装在火炉或其它热源附近。
- 为了完美再现高频声音，高音扬声器应位于收听者耳朵齐高的高度，或将扬声器声轴指向入耳位置。
- 对于低音，可以通过将扬声器靠近墙壁放置来增强低音声级（将扬声器放置于房间角落时可以最大程度地增强低音）。
- 本制品不具备屏蔽功能。如果扬声器和电视机靠得太近，则电视机的色彩可能会模糊。如果出现这种情况，请关闭电视机，然后 15~30 分钟后重新开启。如果此问题仍然存在，请将扬声器远离电视机放置。

使用前

- 此扬声器的额定阻抗为 8Ω。必须将它连接到接受此类负载的功放（功放接受的最小和最大阻抗通常标示在扬声器插口处：例如“4Ω~16Ω”或“6Ω~16Ω”）。
- 此扬声器的最大输入功率为 450 瓦（峰值），输入功率太高会损坏扬声器。请勿向扬声器施加超过最大功率的功率。
- 必须在关闭功放或至少断开扬声器插口（如果功放允许）的情况下，连接、打开或关闭音频系统或其一部分（CD 播放机、调谐器等）。否则，这些操作导致的干扰将影响到扬声器并可能损坏扬声器单元。
- 请勿强行使低功率功放产生高音量声音，在这种情况下，谐波失真会迅速加剧，并可能损坏扬声器单元。
- 使用图形均衡器或低音、高音箱正器等增强特定频率时，请勿过度调高功放的音量，否则扬声器将快速过载。
- 请勿触摸扬声器单元的振动膜和悬挂系统。因其较易破损，请勿触摸。

连接功放

- ⊗ 本制品与功放连接的状态下，切勿短路其余的接线端子。否则可能导致本制品或功放产生故障。
 - ⊗ 连接后，轻轻地拉一下电缆，确认是否切实可靠地连接。连接不良可能会发生断续音或噪音。
 - ⊗ 如果电缆的芯线中散出，可能会互相碰触。这会造成功放超负荷而引起功放停止运行的故障。
1. 关闭功放的电源。
 2. 连接扬声器输入端子与电缆线。注意区分 + 和 -。
 3. 连接电缆线与功放的扬声器输出端子。（详细连接方法请遵从功放的使用说明书。）
 - 让扬声器的“-”极和“+”极对准功放左（L）、右（R）声道的“-”极和“+”极，然后将扬声器与功放上的扬声器端子相连。（请参见示意图。）

连接另外的扬声器

- 本制品允许多只同时使用，也可以和本制品相同类型或配套类型其他扬声器混合连接。
- 根据功放的额定阻抗不同，可连接的扬声器个数也不同。详细情况请参照功放的使用说明书。
- 下图表示连接 2 个扬声器时的接线。
- 设置并连接扬声器使合成阻抗介于 6 至 32Ω 范围内。
注意：
虽然说明书规定合成阻抗可以在 4 到 32Ω 之间。但是，不推荐采用 4Ω 设置；请尽可能不要采用 4Ω 设置。

音箱维护

- 请使用软布刷拭灰尘和污垢。
- 如果音箱非常脏，请使用蘸有使用 5-6 倍的水稀释过的中性溶剂的软布刷拭，然后再使用干燥的布刷拭。请勿在音箱上或附近使用稀释剂、汽油、清洁剂或其它化学溶剂，否则可能会损坏音箱表面。另外，请勿在扬声器附近使用杀虫剂或其它喷剂。

Korean

사용 설명서

BMB 제품을 구입해 주셔서 감사합니다.
이 스피커를 사용하기 전에 제품의 적절한 작동을 위해 사용 설명서를 자세하게 읽어 보시기 바랍니다. 나중에 참조 할 수 있도록 잘 보관 하십시오.

설치 또는 설정 방법

- 이 제품은 적절한 경험을 보유하고 소정 설치 자격을 가진 작업자만 설치가 가능합니다. 부적절한 설치 또는 설정, 잘못된 사용, 개조 또는 자연 재해로 발생하는 사고, 손해 및 관련된 제품 손해 등 일체 책임을 부담하지 않습니다.
- 벽이나 천장에 제품을 설치할 경우, 벽이나 천장의 강도가 충분히 제품 무게 (11 kg) 에 견딜 수 있는지 확인하십시오. 의문이 있을 경우, 전문가에게 문의하십시오. 만일 제품이 추락될 경우, 심각한 부상의 원인이 될 수 있습니다.
- 제품 상단에는 2개의 스피커 설치용 M8 나사 구멍이 있고 하단에는 2개의 M8 직렬 나사 구멍이 있습니다.
- 이 제품과 함께 선반, 금속 액세서리를 사용할 경우, 스탠드 자체가 충분한 강도를 확보할 수 있는지를 우선 확인하시기 바랍니다.
- 직사광선이나 습기가 많은 환경에서 스피커를 설치하지 마십시오. 스토브 또는 기타 열 근원 근처에 제품을 설치하지 마십시오.
- 트위터 사운드의 완벽한 재생을 위하여 트위터 스피커는 정취자의 귀 높이에 해당되는 위치에 설치되거나 스피커가 정취자의 귀를 향해 있도록 해야 합니다.
- 베이스의 경우, 스피커를 벽과 가까운 위치에 설치하면 베이스의 음압레벨을 극대화할 수 있습니다(스피커를 방 구석 위치에 설치하면 베이스를 극대화할 수 있습니다).
- 이 제품은 자기 차폐 기능이 없습니다. 스피커와 TV 를 너무 가까이 접근시키지 마십시오. TV 색상이 흐려질 수 있습니다. 이러한 경우, TV 전원을 끄고 15-30 분이 경과된 후 다시 켜십시오. 만일 이 문제가 지속되면 TV 로부터 스피커를 멀리하십시오.

사용하기 전

- 이 스피커의 정격 임피던스 값은 8 Ω입니다. 반드시 상용한 로드 임피던스를 연결해야 합니다 (임피 최소 및 최대 임피던스 값은 일반적으로 스피커 단자에 표기되어 있습니다; 예를 들면, "4 Ω ~ 16 Ω" 또는 "6 Ω ~ 16 Ω").
- 이 스피커 최대 입력 파워는 450W (피크) 입니다, 입력 파워가 너무 높을 경우, 스피커가 파손될 수도 있습니다. 스피커에 인가되는 파워값은 최대 파워값을 초과하지 마십시오.
- 반드시 앰프를 끄거나 또는 최소한 스피커 잭 (만일 앰프가 허용되는 경우) 을 차단할 경우, 오디오 시스템 또는 일부 (CD 플레이어, 튜너 등) 를 연결하거나 켜고 끄십시오. 그렇지 않을 경우, 이러한 조작으로 발생하는 간섭은 스피커에 영향을 미치게 될뿐만 아니라 스피커 유닛이 손상 될 수 있습니다.
- 강제적으로 저전력 앰프에 높은 볼륨 사운드를 생성하도록 하지 마십시오. 이러한 경우, 고조파 왜곡이 증가되며 스피커 유닛 손상이 발생될 수 있습니다.
- 그래픽 이퀄라이저 또는 저음, 고음 및 기타 향상된 특정 주파수를 사용할 경우, 무리하게 앰프 볼륨을 높이지 마십시오, 그렇지 않을 경우, 스피커가 빨리 과부하될 수도 있습니다.
- 스피커 유닛의 진동판과 서스펜션 시스템을 만지지 마십시오. 그렇지 않을 경우, 손상의 원인이 될 수 있습니다.

앰프 연결

- ⓧ 이 제품과 앰프를 연결한 상태에서 기타 나머지 결선 단자를 단락시키지 마십시오. 그렇지 않을 경우, 제품이나 앰프의 고장의 원인이 될 수 있습니다.
- ⓧ 연결한 후, 케이블을 살짝 당겨보고 안정적으로 연결되어 있는지 확인합니다. 연결상태가 불량일 경우, 간헐적인 연결 문제가 발생하거나 또는 잡음이 발생할 수 있습니다.
- ⓧ 만일 케이블 교어를 단자로부터 분산시킬 경우, 서로 접촉이 발생할 수도 있습니다. 이러한 경우, 앰프 과부하로 앰프 작동이 정지될 수도 있습니다.
 1. 파워 앰프 전원을 끄십시오.
 2. 스피커 입력 단자와 케이블을 연결합니다. +와 - 구분에 유의하십시오.
 3. 케이블과 파워 앰프 스피커 출력 단자를 연결합니다. (자세한 연결 방법은 앰프 사용 설명서에 따르십시오.)
 - 스피커의 "+"극과 "-"극을 사운드 앰프의 좌(L), 우(R) 사운드트랙의 "+"극과 "-"극에 정확하게 맞추고 스피커와 사운드 앰프 상의 스피커 단자와 연결시켜주세요. (그림을 참고하세요.)

별도 스피커 연결

- 본 제품은 여러개를 동시에 사용할 수 있으며 본 제품과 동일한 유형 또는 기타 보조적 유형의 스피커와 함께 사용할 수 있습니다.
- 앰프의 정격 임피던스에 따라 연결 가능한 스피커 갯수가 다를 수도 있습니다. 자세한 내용은 앰프 사용 설명서를 참조하십시오.
- 다음 그림에는 2개 스피커를 연결할 경우의 결선 상태를 보여주고 있습니다.
- 스피커를 연결 및 설치하여 합성임피던스 값이 6-32Ω 범위내가 되도록 해야 합니다.
주의:
설명서 상 정격 합성임피던스 값은 4-32Ω이나, 4Ω로 설정하는 것을 권장하지 않습니다. 가급적 4Ω을 취하지 말아주세요.

스피커 유지 보수

- 먼지를 제거할 경우, 부드러운 천을 사용하십시오.
- 스피커를 청소할 경우, 56-배 물로 희석된 중성 용매에 적신 부드러운 천으로 닦으십시오. 그 다음으로 마른 천으로 천천히 닦으십시오. 시너, 가솔린, 세제 및 기타 화학 용제는 스피커 표면에 손상을 줄 수 있으므로 스피커 주변에서 상기 화학 약품을 사용하지 마십시오. 또한, 스피커 주변에서 살충제를 사용하지 마십시오.

Indonesian

Buku instruksi

Terima kasih atas Anda telah membeli produk **BMB** ini. Sebelum menggunakan alat membesarkan suara ini, silahkan membaca buku instruksi untuk mengoperasikan dengan cara tepat. Setelah membaca, silahkan menyimpannya dengan baik untuk mendapat referensi di masa depan.

Cara instalasi atau pengaturan

- Produk ini hanya boleh dipasang pelayan yang berpengalaman dan berkualifikasi instalasi untuk menginstalnya. Untuk kecelakaan, penyalahgunaan atau kecederaan yang disebabkan oleh instalasi dan pengaturan yang tidak tepat atau bencana alam, Maafkan kami tak bisa menanggung jawab untuk semua.
- Sebelum memasang produk ini pada dinding atau langit-langit, pastikan apakah kekuatan dinding atau langit-langit dapat sepenuhnya mendukung beratnya produk ini (11 kg). Jika ada ragu, silahkan berkonsultasi dengan ahli. Jika produk telah terjatuh, ada risiko besar yang menyebabkan cedera.
- Ada dua lubang sekrup M8 di permukaan atas produk untuk memasang speaker, dan dua lubang sekrup seri M8 di permukaan bawah.
- Sebelum menggunakan rak berdiri, dan aksesoris logam bersama produk ini, pastikan apakah kekuatan para bagian dukungan cukup atau tidak.
- Jangan memasang alat membesarkan suara ini di lingkungan yang langsung kena sinar matahari atau lingkungan yang sangat lembab. Jangan juga menginstalnya di dekat kompor atau sumber panas lain.
- Untuk menampilkan suara frekuensi tinggi yang sempurna, alat membesarkan suara tinggi harus ditempatkan dalam ketinggian sama dengan telinga pendengar, atau arahkan sumbu suara speaker ke posisi telinga manusia.
- Untuk bas, tingkat bas dapat ditingkatkan dengan menempatkan speaker di dekat dinding (menempatkan speaker di sudut ruangan untuk memaksimalkan peningkatan bas).
- Produk ini tidak memiliki fungsi melindungi dari magnet. Jika alat membesarkan suara dan TV terlalu dekat, warna TV mungkin kabur. Jika ini terjadi, silahkan mematikan TV, dan kemudian menunggu 15 sampai 30 menit dan menghidupkan TV lagi. Jika masalah ini berlanjut, memindahkan alat membesarkan suara jauh dari TV.

sebelum menggunakannya

- Nilai standar impedansi alat membesarkan suara ini adalah 8Ω . Ini berarti harus menyambungkannya ke kekuasaan yang bisa menerima beban kekuasaan ini (Nilai impedansi minimum dan maksimum biasanya ditandai pada tempat steker, misalnya " 4Ω 16Ω ~" atau " 6Ω ~ 16Ω ").
- Kekuasaan masuk maksimum alat membesarkan suara ini adalah 450 watt (nilai puncak), kekuasaan masuk yang terlalu tinggi dapat merusak alat membesarkan suara ini. Jangan menggunakan kekuasaan yang melebihi nilai maksimum pada alat membesarkan suara ini.
- Anda harus mematikan kekuasaannya atau setidaknya melepaskan stekernya dari soket (jika kekuasaan bisa menahan) dulu, baru bisa menyambung mengaktifkan atau menonaktifkan sistem audio atau bagiannya (pemutar CD, tuner, dll). Jika tidak, gangguan operasi itu bisa menyebabkan dan mempengaruhi alat membesarkan suara dan mungkin merusakkan unit alat membesarkan suara.
- Jangan memaksa alat ini menghasilkan suara tinggi dalam kekuasaan rendah, dalam kondisi ini, gelombang harmonik akan menjadi kacau secara pesat, dan ini mungkin dapat merusak unit alat membesarkan suara.
- Menggunakan equalizer grafis atau alat memperbaiki untuk suara rendah atau suara tinggi dan lain-lain untuk tambahan frekuensi tertentu, tidak boleh berlebihan meningkatkan suara kekuasaan tinggi, atau pun alat membesarkan suara akan cepat membebani.
- Jangan menyentuh selaput bergerak unit alat membesarkan suara sistem terganggu. Karena ini Lebih mudah terusak, jadi tak boleh sentuh.

Meyabungkan kekuasaan

- ⊗ Dalam kondisi produk ini disambung dengan kekuasaan, jangan membuat sirkuit pendek ke terminal sisa lain. Hal ini dapat mengakibatkan kerusakan produk atau kekuasaan.
- ⊗ Setelah terhubung, tarik kabel secara perlahan untuk memastikan apakah hubungan efektif dan andal. Koneksi tak baik mungkin menghasilkan suara terputus atau kebisangan.
- ⊗ Jika kawat inti kabel tersebar keluar dari terminal, mungkin saling bersentuhan. Hal ini akan menyebabkan kekuasaan yang berlebihan dan menyebabkan kegagalan pengoperasian kekuasaan.
 1. mematikan listrik kekuasaan.
 2. Hubungkan terminal input speaker dan kabelnya. Perhatikan perbedaan antara + dan -.
 3. Sambungkan kabel dan terminal keluar alat membesarkan suara. (Cara rince, silahkan mengikuti buku instruksi kekuasaan.)
 - Sejajarkan kutub "-" dan "+" speaker dengan kutub "-" dan "+" di saluran kiri (L) dan kanan (R) amplifier daya, lalu sambungkan speaker ke terminal speaker di penguat daya. (Lihat diagram skema.)

Menghubungkan dua alat membesarkan suara tambahan lain

- Produk ini memungkinkan penggunaan beberapa kali secara bersamaan, dan juga dapat dicampur dengan speaker lain dari jenis yang sama atau jenis yang cocok dengan produk ini.
- Menurut nilai impedansi kekuasaan yang berbeda, jumlah yang menghubungkan alat membesarkan suara juga berbeda. Untuk cara rinci, silahkan membaca buku instruksi kekuasaan.
- Gambar berikut ini menunjukkan kabel jika menyambungkan dua alat membesarkan suara.
- Atur dan sambungkan speaker sehingga impedansi gabungan berada di kisaran 6 hingga 32Ω .
Melihat:
Meskipun spesifikasi menetapkan bahwa impedansi komposit dapat antara 4 dan 32Ω . Namun, pengaturan 4Ω tidak disarankan; jangan gunakan pengaturan 4Ω sebanyak mungkin.

pemeliharaan kotak alat pembesar suara

- Menggunakan kain lembut untuk membersihkan debu dan kotoran.
- Jika kotak alat membesarkan suara sangat kotor, silahkan membersihkannya dengan kain lembut yang dicelupkan dalam pelarut netral yang diencerkan 5 sampai 6 kali oleh air, dan kemudian menggunakan kain kering menggosoknya. Jangan menggunakan cairan tertipis, bensin, larutan pembersih atau pelarut kimia lainnya pada atau dekat kotak suara, karena ini mungkin dapat merusak permukaan kotak suara. Selain itu, jangan menggunakan pestisida atau semprotan lainnya dekat alat membesarkan suara.

Russian

Руководство по эксплуатации

Выражаем благодарность за вашу покупку продукции **BMB**. Просим внимательно прочитать руководство по эксплуатации для пользователей перед использованием данной продукцией, чтобы вы полностью освоили различные функции данного оборудования. Просим сохранять данное руководство как следует и положить на удобном месте для справки.

О установке или способах настройки

- Квалифицированный персонал по монтажу с рациональным опытом только допускается к монтажу данной продукции. Мы не несем ответственности за аварии, травматизм или соответственные повреждения в связи с неправильным монтажом, настройкой, ошибочным использованием, реконструкцией или стихийными бедствиями.
- Просим проверить качество прочности стен или потолков перед монтажом продукции на стенах или потолках, чтобы они могли поддержать массу продукции (11 кг). Следует обратиться к специалисту за советом при вопросах. Падение данной продукции может вызвать серьезный травматизм.
- На вершине изделия есть 2 резьбовых отверстия M8, предназначенных для монтажа громкоговорителя, на нижней стороне оборудована 2 резьбовых отверстий M8.
- Следует сначала подтвердить прочность несущих узлов перед совместным использованием данной продукции с подвеской и металлических приспособлений.
- Нельзя установить громкоговоритель в окружающей среде с непосредственным солнечным излучением или влажной. Также нельзя установить около печи или других источников тепла.
- Чтобы воспроизводить высокочастотные звуки идеально, высокочастотный громкоговоритель должен установиться на высоте равной высоте ушей слушателя, или направлять акустическую ось громкоговорителя к ушам человека.
- Для низкого тона можно приблизить громкоговоритель к положению стены, чтобы усилить уровень звука низкого тона (поставить громкоговоритель в угол помещения, чтобы максимально усилить низкий тон).
- Данная продукция не обладает экранирующей функцией от магнитности. Если громкоговоритель находится слишком близко к телевизору, то цветность телевизора может быть смутной. При таких случаях можно выключать телевизор, потом включать снова через 1530- мин. Нужно установить громкоговоритель удален от телевизора, если такая проблема продолжает существовать.

Перед использованием

- Номинальное сопротивление данного громкоговорителя составляет 8Ω. Надо подключать его к усилителю мощности таких нагрузок (Макс. и мин. допустимое сопротивление усилителя мощности показаны около разъема громкоговорителя: например, "4Ω- 16Ω" или "6Ω- 16Ω").
- Максимальная входная мощность громкоговорителя 450(Вт пиковое значение), слишком высокая входная мощность может повредить громкоговорителю. Нельзя наложить на громкоговорителя мощность, превышающую максимальную.
- Надо подключать, включать или выключать аудиосистему или часть (плеер диска, тюнер и др.) при выключении усилителя мощности или по крайней мере, отключении разъема громкоговорителя (если усилитель мощность допускается). В противном случае беспорядки с этими операциями могут оказать влияние на громкоговоритель и могут повредить блоку громкоговорителя.
- Нельзя заставить усилитель мощности низкой мощности произносить звуки высокого тона. В таком случае гармоническое искажение растет резко, и может повредить блоку громкоговорителя.
- Нельзя повышать тон усилителя мощности без пределов, когда усилить определенную частоту с помощью графического балансира, или корректора нижних или высоких частот и др. В противном случае громкоговоритель перегружен быстро.
- Нельзя трогать колеблющую пленку и подвесную систему блока громкоговорителя. Нельзя трогать в связи с их хрупкостью.

Подключение к усилителю мощности

- ⊗ Нельзя проводить короткое замыкание остальных клемм при подключении продукции к усилителю мощности. В противном случае это может вызвать неисправности продукции или усилителя мощности.
- ⊗ Вытягивать кабель без силы после подключения, чтобы подтвердить прочность и надежность подключения. Плохое подключение может вызвать прерыв звуков или шумов.
- ⊗ Если сердечники кабеля распущены из клемм, они могут прикасаться друг к другу. Это может вызвать перегрузку усилителя мощности и неисправность.
- 1. Выключать источник питания усилителя мощности.
- 2. Соединять входную клемму громкоговорителя с кабелем. Внимательно различайте + и -.
- 3. Соединять кабель и выходную клемму громкоговорителя усилителя мощности. (Подробный способ соединения приведен в инструкции усилителя мощности).
 - Прицепивать полюс "-" и полюс "+" громкоговорителя к полюсу "-" и полюсу "+" левого звукового канала (L) и правого звукового канала (R) усилителя мощности. Потом соединить клеммы громкоговорителя с клеммами усилителя мощности. (см. схематическую карту).

Подключение к другим громкоговорителям

- Данная продукция позволяет использовать многие штуки одновременно. А также можно смешенно соединяться с другими громкоговорителями аналогичного типа или комплектации.
- Можно подключать к различному количеству громкоговорителя в зависимости от номинальному сопротивлению усилителя мощности. Подробное описание приведено в инструкции усилителя мощности.
- В ниж. рис. показано подключение к двум громкоговорителям.
- Настроить и соединять громкоговоритель, чтобы результирующий импеданс находился в диапазоне от 6 до 32Ω. Внимание: Хотя в инструкции установлено, что результирующий импеданс находится в диапазоне от 4 до 32 Ω. Но настройка 4 Ω. не рекомендуется; По возможности не применять настройку 4Ω.

Обслуживание динамика

- Вытереть пыли и грязи мягкой тряпкой.
- Если динамик очень грязный, то следует вытереть мягкой тряпкой, замоченной нейтральным растворителем, разбавленным водой на 56- раз. Нельзя пользоваться разбавителем, бензином, очищающим средством или другими химическими растворителями и др. на динамиках или около них, а то возможно повредить поверхности динамика. Кроме того, нельзя пользоваться пестицидом или другими спреями.

Spanish

Manual de instrucciones

Gracias por comprar este producto **BMB**. Antes de utilizar este altavoz, por favor lea detenidamente el manual de instrucciones para la operación correcta. Luego de leer todo el manual, por favor conservarlo adecuadamente, sirviendo como documento de referencia en el futuro.

Sobre los modos de instalación o de colocación

- Soloamente el personal que cuenta con experiencias adecuadas y debidamente calificado está habilitado para instalar el presente producto. No asumimos ninguna responsabilidad por los accidentes, lesiones o daños causados por instalación o colocación incorrecta, por uso indebido, por remodelación o por catástrofes naturales.
- Antes de instalar el presente producto a la pared o al techo, por favor confirme primero que la resistencia de la pared o del techo esté en condiciones de soportar la masa del presente producto (11 kg). En caso de tener alguna duda, por favor comuníquese con los especialistas. La caída del presente producto puede provocar lesiones graves.
- Hay 2 orificios para tornillos M8 en la superficie superior del producto para instalar altavoces y 2 orificios para tornillos en serie M8 en la superficie inferior.
- Antes de utilizar las perchas y los accesorios metálicos con este producto, por favor confirme si estas piezas de soporte tienen suficiente resistencia.
- Se prohíbe instalar el altavoz en un lugar expuesto a la luz solar o en un lugar muy húmedo. También se prohíbe instalarlo cerca de la estufa u otras fuentes de calor.
- Para reproducir perfectamente el sonido de alta frecuencia, el altavoz del sonido alto debe ubicarse a la altura de los oídos del oyente, o el eje del sonido del altavoz debe apuntar a la posición del oído humano.
- Para los sonidos bajos, el nivel de los sonidos bajos se puede mejorar colocando los altavoces cerca de la pared (coloque los altavoces en las esquinas de la habitación para maximizar los sonidos bajos).
- El presente producto no posee funciones de apantallamiento magnético. En caso de que el altavoz y el televisor estén demasiado cerca, el televisor refleja colores pocos claros. Si aparece este tipo de situaciones, por favor apague el televisor, luego debe esperar 15 ~ 30 minutos para encenderlo nuevamente. Si persiste este problema, por favor coloque el altavoz lejos de televisor.

Antes de su utilización

- La impedancia nominal de altavoz es de 8 Ω. Es necesario conectarlo con aquel amplificador de potencia compatible (la mínima impedancia y la máxima impedancia del amplificador de potencia usualmente están indicadas en el conector de altavoz: por ejemplo "4Ω ~ 16Ω" ó "6Ω ~ 16Ω").
- La máxima potencia de entrada de altavoz es de 450 vatios (pico), al tener una potencia de entrada excesivamente alta, dañará el altavoz. Se prohíbe aplicar potencia que supere a la máxima potencia al altavoz.
- Debe conectar, encender o apagar el sistema de audio o parte de dicho sistema (reproductor de CD, sintonizador, entre otros) cuando el amplificador de potencia esté pagado o de haber desconectado por menos el conector de altavoz (si está permitido por el amplificador de potencia). En caso contrario, las interferencias causadas por dichas operaciones afectarán el altavoz y puede dañar la unidad de altavoz.
- Se prohíbe forzar el amplificador de potencia para que produzca sonido a alto volumen, ya que bajo este tipo de situaciones, agravará rápidamente la distorsión armónica y puede dañar la unidad de altavoz.
- Cuando utiliza ecualizador gráfico o corrector de grave y agudo, entre otros, para reforzar la frecuencia específica, debe cuidar de no aumentar excesivamente el volumen de sonido del amplificador de potencia, en caso contrario provocará rápidamente la sobrecarga de altavoz.
- Se prohíbe tocar el diagrama y el sistema de suspensión de la unidad de altavoz. Ya que ellos son muy susceptibles al deterioro, se prohíbe tocarlos.

Conectar el amplificador de potencia

- ⊗ Cuando esté conectado el presente producto con el amplificador de potencia, debe evitar el cortocircuito de los bornes restantes. En caso contrario, puede provocar fallas del presente producto o del amplificador de potencia.
- ⊗ Estirar suavemente los cables luego de haber realizado la conexión, confirmando que estén conectados de manera confiable. Al tener una conexión defectuosa, puede producir sonido o ruido discontinuo.
- ⊗ Si los filamentos del cable se desprenden del borne, pueden chocarse entre sí. Esto provocará la sobrecarga del amplificador de potencia, causando como consecuencia falla de parada de funcionamiento del amplificador de potencia.
 1. Apagar la alimentación del amplificador de potencia.
 2. Conecte el terminal de entrada del altavoz al cable. Presta la atención a la distinción entre + y -.
 3. Conectar el cable con el terminal de salida del altavoz del amplificador de potencia. (El modo de conexión detallado, debe cumplir con lo establecido en el manual de instrucciones del amplificador de potencia.)
 - Alinee los polos "+" y "-" del altavoz con los polos "+" y "-" de los canales izquierdo (L) y derecho (R) del amplificador de potencia, y luego conecte el altavoz a los terminales de altavoz en el amplificador de potencia. (Vea el diagrama esquemático).

Conectar otros altavoces

- Este producto permite un uso simultáneo de los múltiples y también se puede mezclar con otros altavoces del mismo tipo o tipo auxiliar de este producto.
- La cantidad de altavoces conectados son diferentes, según las distintas impedancias nominales del amplificador de potencia. Para más detalles, por favor tome como referencia el manual de instrucciones del amplificador de potencia.
- En la siguiente figura está indicada la conexión de 2 altavoces.
- Configure y conecta los altavoces de modo que la impedancia combinada esté en el rango de 6 a 32 Ω.
Aviso:
Aunque la especificación estipula que la impedancia sintética puede estar entre 4 y 32 Ω. Sin embargo, no se recomienda la configuración de 4Ω; no utilice la configuración de 4Ω tanto como sea posible.

Mantenimiento de la caja acústica

- Por favor utilice un pañuelo suave para limpiar el polvo y la suciedad.
- Si la caja acústica está extremadamente sucia, por favor utilice un pañuelo suave y mojar el pañuelo con solvente neutro diluido en agua que sea 5 ~ 6 veces la cantidad de dicho solvente, luego límpiela con un pañuelo seco. Se prohíbe utilizar diluyente, gasolina, detergente u otro solvente químico para limpiar la caja acústica o sus alrededores, en caso contrario puede dañar la superficie de la caja acústica. Asimismo, por favor evite utilizar insecticida u otros aerosoles cerca de altavoz.

SPECIFICATIONS

System construction.....	3-unit speaker system with single-woofer & dual-tweeter
Woofer.....	250mm cone type woofer x 1 unit
Tweeter.....	80mm cone type diaphragm pitch assembly x 2 units
Max input power.....	450W
Rated input power.....	225W
SPL.....	84 dB/W/m
Frequency response.....	42Hz-15kHz
Impedance.....	8Ω
Dimensions (mm).....	509 (W) × 291 (H) × 296 (D)
Weight.....	11kg
Accessories.....	Owner's Manual (this Manual) x1 Registration card x1

规格

系统构造.....	单低音双高音单元的
低音单元.....	250mm 尺寸锥形振膜低音单元
高音单元.....	80mm 尺寸锥形振膜高音单元
最大输入功率.....	450W
额定输入功率.....	225W
声压级.....	84 dB/W/m
频率响应.....	42 Hz - 15 kHz
阻抗.....	8 Ω
外形尺寸(mm).....	509(宽)×291(高)×296(深)
重量.....	11 kg
附件.....	使用说明书(本书)×1 产品登记卡×1

تفصیلات

هیکل النظام.....	نظام مکر صوت مکن من 3 وحدات متمثلة في الوحدة بالتردد المنخفض والوحدتين بالتردد العالي
الوحدة بالتردد المنخفض.....	الوحدة بالتردد المنخفض ذات غشاء الیوز المخروطی بمقاس 250 مم × 1 وحدة
الوحدة بالتردد العالي.....	الوحدة بالتردد ذات غشاء الیوز المخروطی بمقاس 80 مم × 2 وحدة
الحد الأقصى من الطاقة المنخلة.....	450 واط
الطاقة المدخلة المقررة.....	225 واط
مستوى ضغط الصوت.....	84 ديسيبل / واط / م
استجابة التردد.....	42 هرتز - 15 كيلو هرتز
المعاوقة.....	8 أوم
الأبعاد (مم).....	509 (العرض) × 291 (الارتفاع) × 296 (المق)
الوزن.....	11 كجم
الملحق.....	دليل المستخدم (هذا الدليل) × 1 بطاقة تسجيل المنتج × 1

SPESIFIKASI

Struktur sistem.....	Sistem speaker 3-unit dengan bass tunggal dan tweeter ganda
Woofer.....	Diafragma woofer berbentuk kerucut ukuran 250mm × 1 unit
Tweeter.....	Tweeter diafragma berbentuk kerucut ukuran 80mm × 2 unit
Daya masukan maksimum.....	450W
Daya masukan terukur.....	225W
Tingkat tekanan suara.....	84 dB/W/m
Respon frekuensi.....	42Hz-15kHz
Impedansi.....	8Ω
Ukuran (mm).....	509(W)×291(H)×296(D)
Berat.....	11kg
Lampiran.....	Instruksi Manual (buku ini)×1 Kartu registrasi produk×1

사양

시스템 스타일.....	싱글 우퍼 더블 트위터 의3 유닛 스피커 시스템
우퍼.....	250mm 크기의 원뿔형 다이어프램 저음 유닛×1 unit
트위터.....	80mm 크기의 원뿔형 다이어프램 고음 유닛×2 unit
최대 입력.....	450W
정격 입력.....	225W
감도.....	84dB/W/m
주파수 응답.....	42Hz-15kHz
임피던스.....	8Ω
치수(mm).....	509(폭)×291(높이)×296(깊이)
무게.....	11kg
첨부.....	사용설명서(본 책자)×1 제품 등록 카드×1

SPESIFIKASI

Struktur sistem.....	Sistem pembesar suara 3-unit dengan bunyi rendah tunggal dan bunyi tinggi berganda
Unit bunyi rendah.....	Unit bunyi rendah diafragma kerucut saiz 250mm × 1 unit
Unit bunyi tinggi.....	Unit bunyi tinggi diafragma berbentuk kerucut bersaiz 80mm × 2 unit
Kuasa input maksimum.....	450W
Kuasa input dinilai.....	225W
Tahap tekanan bunyi.....	84 dB/W/m
Tindak balas frekuensi.....	42Hz-15kHz
Impedans.....	8Ω
Dimensi (mm).....	509 (lebar) × 291 (tinggi) × 296 (dalam)
Berat.....	11kg
Lampiran.....	Manual penggunaan (buah) × 1 Kad pendaftaran produk × 1

Malay

Buku arahan

Terima kasih atas Anda telah membeli produk **BMB** ini. Sebelum memakai perkakas membesarkan bunyi ini, sila membaca buku arahan untuk mengoperasi dengan cara tepat. Setelah membaca, sila menyimpannya dengan baik untuk mendapat referensi di masa depan.

Cara instalasi atau pengaturan

- Produk ini hanya boleh dipasang pelayan yang berpengalaman dan berkualifikasi instalasi untuk menginstalnya. Untuk kecederaan, penyalahgunaan atau kecederaan yang disebabkan oleh instalasi dan pengaturan yang tidak tepat atau bencana alam, Maafkan kami tak bisa menanggung jawab untuk semua.
- Sebelum memasang produk ini pada dinding atau langit-langit, pastikan apakah kekuatan dinding atau langit-langit dapat sepenuhnya mendukung beratnya produk ini (11 kg). Jika ada ragu, sila berkonsultasi dengan ahli. Jika produk telah terjatuh, ada risiko besar yang menyebabkan cedera.
- Permukaan atas produk mempunyai 2 lubang skru M8 untuk memasang pembesar suara, dan permukaan bawah dilengkapi dengan 2 lubang skru tandem M8.
- Sebelum menggunakan penyangkut dan aksesori logam dengan produk ini, pastikan bahawa bahagian sokongan ini mempunyai kekuatan yang mencukupi.
- Jangan memasang perkakas membesarkan bunyi ini di lingkungan yang langsung kena sinar matahari atau lingkungan yang sangat lembab. Jangan juga menginstalnya di dekat kompor atau sumber panas lain.
- Untuk menghasilkan semula bunyi frekuensi tinggi dengan sempurna, pembesar suara bunyi tinggi harus berada pada ketinggian yang sama dengan ketinggian telinga pendengar, atau paksi bunyi pembesar suara diarahkan ke posisi telinga manusia.
- Untuk bunyi rendah, tingkat bunyi rendah dapat ditingkatkan dengan meletakkan pembesar suara dekat dengan dinding (meletakkan pembesar suara di sudut bilik boleh meningkatkan bunyi rendah dengan memaksimumkan).
- Produk ini tidak memiliki fungsi melindungi dari magnet. Jika perkakas membesarkan bunyi dan TV terlalu dekat, warna TV mungkin kabur. Jika ini terjadi, sila matikan TV, dan kemudian menunggu 15 sampai 30 menit dan menghidupkan TV lagi. Jika masalah ini berlanjut, memindahkan perkakas membesarkan bunyi jauh dari TV.

sebelum memakainya

- Nilai standar impedansi perkakas membesarkan bunyi ini adalah 8Ω. Ini berarti harus menyambungkannya ke kuasa yang bisa menerima beban kuasa ini (Nilai impedansi minimum dan maksimum biasanya ditandai pada tempat palam; misalnya "4Ω 16Ω ~" atau "6Ω ~ 16Ω").
- Kuasa masuk maksimum perkakas membesarkan bunyi ini adalah 450 watt (nilai kemuncak) kuasa masuk yang terlalu tinggi dapat merusak perkakas membesarkan bunyi ini. Jangan memakai kuasa yang melebihi nilai maksimum pada perkakas membesarkan bunyi ini.
- Anda harus mematikan kuasanya atau setidaknya melepaskan palamnya dari soket (jika kuasa bisa menahan) dulu, baru bisa menyambung, mengaktifkan atau menonaktifkan sistem audio atau bagiannya (pemutar CD, tuner, dll). Jika tidak, gangguan operasi itu bisa menyebabkan dan mempengaruhi perkakas membesarkan bunyi dan mungkin merosakkan unit perkakas membesarkan bunyi.
- Jangan memaksa perkakas ini menghasilkan bunyi tinggi dalam kuasa rendah, dalam kondisi ini, gelombang harmonik akan menjadi kacau secara cepat, dan ini mungkin dapat merosakkan unit perkakas membesarkan bunyi.
- Memakai equalizer grafis atau perkakas memperbaiki untuk bunyi rendah atau bunyi tinggi dan lain-lain untuk tambahan frekuensi tertentu, tidak boleh berlebihan meningkatkan bunyi kuasa tinggi, atau pun perkakas membesarkan bunyi akan cepat membebani.
- Jangan menyentuh selaput bergerak unit perkakas membesarkan bunyi sistem terdengar. Kerana ini Lebih mudah terosak, jadi tak boleh sentuh.

Meyabungkan kuasa

- ⊗ Dalam kondisi produk ini disambungkan dengan kuasa, jangan membuat sirkuit- pendek ke terminal sisa lain. Hal ini dapat mengakibatkan kerosakan produk atau kuasa
- ⊗ Setelah terhubung, tarik wayar secara perlahan untuk memastikan apakah hubungan efektif dan andal. Koneksi tak baik mungkin menghasilkan bunyi terputus atau kebisingan.
- ⊗ Jika kawat inti wayar tersebar keluar dari terminal, mungkin saling bersentuhan. Hal ini akan menyebabkan kuasa yang berlebihan dan menyebabkan kegagalan pengoperasi kuasa.
 1. matikan listrik kuasa.
 2. Sambungkan terminal input pembesar suara dan kabel. Perhatikan perbezaan antara + dan -.
 3. Sambungkan wayar dan terminal keluar perkakas membesarkan bunyi. (Cara rince, sila mengikuti buku arahan kuasa.)
 - Jadikan kutub "-" dan "+" pembesar suara sejajar dengan kutub "-" dan "+" saluran bunyi kiri (L) dan kanan (R) penguat, kemudian sambungkan pembesar suara dan terminal pembesar suara pada penguat. (Lihat gambarajah skematik.)

Menghubungkan dua perkakas membesarkan bunyi tambahan lain

- Produk ini membolehkan digunakan oleh pelbagai peranti pada masa yang sama, dan juga boleh disambungkan secara campur dengan pembesar suara lain jenis yang sama atau jenis yang sepadan dengan produk ini.
- Menurut nilai impedansi kuasa yang berbeda, jumlah yang menghubungkan perkakas membesarkan bunyi juga berbeda. Untuk cara terperinci, sila membaca buku arahan kuasa.
- Imej berikut ini menunjukkan wayar jika menyambungkan dua perkakas membesarkan bunyi.
- Tetapkan dan sambungkan pembesar suara supaya impedans berada dalam lingkungan 6 hingga 32Ω.
Perhatian:
Walaupun manual menyatakan bahawa impedans boleh antara 4 dan 32Ω. Tetapi tetapan 4Ω tidak disyorkan untuk menggunakan; Sila jangan gunakan tetapan 4Ω sebanyak mungkin.

penyelenggaraan peti perkakas pembesar bunyi

- Memakai fabrik lembut untuk membersihkan debu dan kotoran.
- Jika peti perkakas membesarkan bunyi sangat kotor, sila membersihkannya dengan fabrik lembut yang dicelupkan dalam pelarut netral yang diencerkan 5 sampai 6 kali oleh air, dan kemudian memakai fabrik kering menggosoknya. Jangan memakai cairan tertipis, bensin, larutan membersih atau pelarut kimia lainnya pada atau dekat peti bunyi, kerana ini mungkin dapat merosakkan permukaan peti bunyi. Selain itu, jangan memakai pestisida atau semprotan lainnya dekat perkakas membesarkan bunyi.

Thai

คู่มือการใช้งาน

ขอบคุณมาก สำหรับการซื้อผลิตภัณฑ์ **BMB** รุ่นนี้
ก่อนที่จะใช้ลำโพงนี้ โปรดอ่านคู่มือการใช้งาน สำหรับการดำเนินงาน ที่เหมาะสม หลังจากที่ได้ผ่าน
โปรด เก็บไว้ สำหรับ การอ้างอิงในอนาคต

วิธีการติดตั้ง หรือการตั้งค่า

- มีดัดแปลงที่ประสบความสำเร็จ และมีความปลอดภัยในการติดตั้งสามารถทำได้ สำหรับ การ ติดอุปกรณ์ การ ได้รับบอดี้บวม หรือความเสียหายที่เกี่ยวข้อง กับเนื่องมาจากการติดตั้งหรือการตั้งค่า การ ฝึก การ ติดแปลงที่ไม่ถูกต้อง หรือกิจกรรมที่ไม่ดี จะ ไม่สามารถ แยกหรือความรับผิดชอบประการ
- ก่อนการติดตั้งผลิตภัณฑ์กับผนัง หรือเพดานนั้น โปรดตรวจสอบให้แน่ใจว่า ความแข็งแรงของผนัง หรือเพดาน สามารถรองรับน้ำหนักของผลิตภัณฑ์ได้อย่างเต็มที่หรือไม่ (11 kg) หากมีข้อสงสัย โปรดปรึกษา กับผู้เชี่ยวชาญ หากมีการติดตั้งผลิตภัณฑ์ที่ผิดพลาด อาจจะมี ความเสียหายต่อบอดี้บวม
- ขั้วบิดด้านข้างของผลิตภัณฑ์ที่ใช้สำหรับติดตั้งลำโพง จะติดตั้งอยู่ 2 ด้าน และที่พื้นผิวด้านล่างจะมีอุปกรณ์เชื่อมต่อกับขนาด M8 สำหรับรุ่นบีค 2 ด้าน
- ก่อนที่จะใช้งานโปรดตรวจสอบและยืนยันก่อนว่าลำโพงได้รับการติดตั้งที่โปรดทำการตรวจสอบให้แน่ใจเกี่ยวกับขั้วบิดด้านข้างที่รองรับน้ำหนักอย่างแข็งแรงเพื่อหลีกเลี่ยง
- ไม่ควรติดตั้งลำโพงในสภาพแวดล้อมที่มีอุณหภูมิสูงหรือต่ำเกินไปมาก ไม่ควรติดตั้งใกล้กับพัดลมหรือ แหล่งความร้อน อื่น ๆ
- เพื่อหลีกเลี่ยงสภาพแวดล้อมที่อาจส่งผลต่อประสิทธิภาพของลำโพงโปรดอ่านคู่มือการใช้งานของลำโพงโปรดอ่านคู่มือการใช้งานของลำโพงรุ่น M8 สำหรับรุ่นบีค 2 ด้าน
- สำหรับเสียงเบส สามารถเพิ่มระดับความถี่ของเบสได้โดยวางลำโพงไว้ใกล้กับผนัง (วางลำโพงไว้ที่มุมห้องเพื่อหลีกเลี่ยงเสียงรบกวนที่มากเกินไป)
- ผลิตภัณฑ์ นี้ไม่มีประกันความเสียหายแก่ผลิตภัณฑ์อื่น ๆ ที่วางไว้บนหรือใกล้กับผลิตภัณฑ์นี้ โปรดอ่านคู่มือการใช้งานของผลิตภัณฑ์อื่น ๆ ที่เกี่ยวข้อง

ก่อนการใช้งาน

- ความถี่การติดตั้งของลำโพง บีค 4Q จะตั้งที่การ เชื่อมต่อกับ เครื่องขยายเสียงที่รองรับการ บีค 4Q (ส่วนความถี่ที่สูงและสูงสุด ซึ่งก็คือเสียงเบสที่ต่ำกว่า) เพื่อให้ได้เสียงของลำโพง. เช่น "4Q - 16Q" หรือ "4Q - 16Q"
- ลำโพงใช้สำหรับชุดของลำโพงบีค 4Q (ลำโพง) ลำโพงใช้สำหรับชุดที่ไป สามารถให้ลำโพงเกิดความเสียหาย ถ้าใช้กับลำโพงที่ไม่ใช่ชุดของลำโพง
- ในกรณีที่ติดตั้งเครื่องขยายเสียง หรืออเนกประสงค์เครื่องขยายเสียง (ถ้าเครื่องขยายเสียงรองรับได้) จึงจะมีการเชื่อมต่อ เป็นหรือมีระบบ เสียงหรือส่วนหนึ่ง ของมัน (เครื่องเล่นซีดี จูนเนอร์ ฯลฯ) มิฉะนั้น การรวมกันที่ก่อให้เกิดการดำเนินงานนั้น จะผิดพลาดได้ และนั่นอาจ ได้รับความเสียหาย
- อย่าสัมผัสกับลำโพงของเสียงที่ติดตั้งไปให้เสร็จติดตั้งที่มีปริมาณเสียงสูง ในกรณีที่ ลำโพงเสียงที่เบสิค และพีซีของลำโพง และอาจสร้างความเสียหายต่อลำโพง
- ในกรณีที่สัมผัสกับเสียงที่ดังจะแจ้งด้วยการที่ติดตั้งลำโพงหรือเครื่องขยายเสียงและเสียงที่ดัง โปรดที่ระดับเสียงของเครื่องขยายเสียงที่ต่ำ มิฉะนั้น ลำโพง จะ เกิดความเสียหาย
- อย่าสัมผัสกับลำโพงและรวม และรวมกับเสียงที่ดัง มีของบางอย่างที่อาจ กระทบ
- ได้รับความเสียหายได้ถ้าไม่ระมัดระวัง ไม่ควรสัมผัส

การเชื่อมต่อเครื่องขยายเสียง

- ในกรณีที่ติดตั้งผลิตภัณฑ์ที่เชื่อมต่อกับเครื่องขยายเสียง อย่าให้ขั้วต่อสายที่เชื่อมต่อกับลำโพง มีคน อาจส่งผลให้เกิดความเสียหายต่อผลิตภัณฑ์หรือเครื่องขยายเสียง เกิดความผิดปกติ
 - หลังจากเชื่อมต่อแล้ว มีสายที่เชื่อมต่อกับลำโพง เพื่อตรวจสอบว่า มีการเชื่อมต่ออย่างมั่วซั่วหรือไม่ หรือติดตั้งได้หรือไม่ ถ้ามีการเชื่อมต่อไม่ดี อาจเกิดเสียงไม่ชัดหรือเสียงรบกวน
 - ถ้าสายที่เชื่อมต่อกับเครื่องขยายเสียงหรือลำโพง อาจจะมีคนสัมผัส และทำให้สายที่เชื่อมต่อกับผลิตภัณฑ์เกิดความเสียหาย มิฉะนั้นอาจเกิดความเสียหายต่อผลิตภัณฑ์
1. ปิดไฟที่เครื่องขยายเสียง
 2. เชื่อมขั้วต่ออินพุตของลำโพงและสายเคเบิลเข้ากับสายที่ สอดความแตกต่างระหว่าง + และ -
 3. เชื่อมต่อสายกับขั้วต่อที่ถูกต้องของเครื่องขยายเสียง (วิธีการเชื่อมต่อที่ละเอียด โปรดดูคู่มือการใช้งาน คู่มือการใช้งานของเครื่องขยายเสียง)
 - จัดตำแหน่งขั้ว "+" และ ขั้ว "-" ของลำโพงให้ตรงกับ ขั้ว "+" และ ขั้ว "-" ของขั้วต่อสัญญาณของเครื่องขยายเสียงในตำแหน่ง (L) และตำแหน่ง (R) หลังจากนั้นเชื่อมต่อลำโพงกับขั้วต่อลำโพงบนแผงควบคุมลำโพงกับ (ดูแผนผังประกอบ)

การเชื่อมต่อลำโพงเพิ่มเติม

- ผลิตภัณฑ์สามารถใช้งานได้พร้อมกันหลายเครื่องในเวลาเดียวกัน นอกจากนี้ยังสามารถใช้งานร่วมกับลำโพงประเภทเดียวกันหรือที่ต่างกันและผลิตภัณฑ์ที่เข้ากันได้
 - สามารถใช้งานได้พร้อมกันที่ติดตั้งกับเครื่องขยายเสียง จำนวนลำโพงที่เชื่อมต่อได้มีแตกต่างกัน สำหรับรุ่นบีค 2 โปรดดูคู่มือการใช้งาน ของเครื่องขยายเสียง
 - แยกสายไฟให้ แยกจาก การเชื่อมต่อลำโพง 2 ตัว
 - ส่วนและเชื่อมต่อลำโพงให้เข้ากันได้เช่นขั้วต่ออยู่ในช่วง 632- Ω
- ขั้วต่อแรงดัน :
ถึงแม้ว่าในหนังสือคู่มือจะกำหนดค่าระดับแอมป์ระหว่าง 432-Ω แต่อย่างไรก็ตาม ไม่แนะนำให้ใช้ขั้วต่อที่ต่ำกว่า 4Ω และโปรดหลีกเลี่ยงการใช้ ค่าระดับแอมป์ต่ำกว่า 4Ω

การบำรุงรักษา ลำโพง

- โปรดใช้ผ้านุ่มที่เปียกชื้นและใช้สเปรย์ทำความสะอาด
- อย่าใช้สารทำความสะอาดที่มีฤทธิ์กัดกร่อนที่แรงเกินไป ซึ่งอาจทำให้เกิดความเสียหายได้ หากไม่ใช้ที่แห้ง เปราะบาง อย่าใช้ที่แห้งเกินไปจนเกินไปจนทำให้ผลิตภัณฑ์เกิดความเสียหาย

Vietnamese

Sách hướng dẫn sử dụng

Cảm ơn bạn đã chọn mua sản phẩm **BMB** này.
Trước khi sử dụng bộ loa, hãy đọc kỹ sách hướng dẫn sử dụng để thao tác đúng cách. Sau khi đọc hết, hãy bảo quản tốt để tham khảo ngày sau.

Phương pháp lắp đặt hoặc thiết đặt có liên quan

- Sản phẩm này chỉ dành cho nhân viên có kinh nghiệm thích hợp, có tư cách lắp đặt thực hiện việc lắp đặt. Đối với những sự cố, làm bị thương người hoặc hư hỏng có liên quan do việc lắp đặt, thiết đặt, sử dụng không chính xác, sửa đổi thiết bị hoặc thiên tai gây ra, chúng tôi không thể chịu bất cứ trách nhiệm nào.
- Trước khi lắp đặt sản phẩm này trên tường hoặc trần, vui lòng xác định cường độ của tường hoặc trần có thể chịu được tải trọng của sản phẩm này 11 kg hay không. Nếu có thắc mắc hãy tư vấn chuyên gia. Nếu sản phẩm này rơi xuống có thể gây tổn thương nặng.
- Bề mặt sản phẩm có 2 lỗ vít M8 dùng để lắp đặt loa, mặt dưới sản phẩm có 2 hàng lỗ vít M8.
- Trước khi sử dụng sản phẩm kèm móc treo và phụ kiện kim loại, cần xác nhận những bộ kiện chống đỡ này liệu có đủ độ bền không.
- Đừng lắp đặt bộ loa trong môi trường bị ánh sáng chiếu trực tiếp hoặc đặc biệt ẩm ướt. Cũng đừng lắp đặt gần lò lửa hoặc các nguồn nhiệt khác.
- Để tái hiện âm thanh tần số cao hoàn chỉnh, loa tweeter cần được đặt ở vị trí ngang tai người nghe, hoặc cài đặt hướng của trục âm thanh tới tai người nghe.
- Bạn có thể đặt loa sát tường để tăng cường tiếng bass, (đặt loa ở góc phòng có thể phát huy tối đa tiếng bass).
- Sản phẩm này không có chức năng chặn từ. Nếu đặt bộ loa quá gần máy tivi thì màu sắc của tivi có thể bị mờ. Nếu xảy ra tình hình này, hãy tắt máy tivi, 15 đến 30 phút sau bật nguồn lại. Nếu vấn đề này vẫn còn, hãy đặt bộ loa xa cách máy tivi.

Trước khi sử dụng

- Trở kháng danh định của loa này là 8Ω. Phải nối với máy khuếch đại có thể chấp nhận phụ tải này (trở kháng nhỏ nhất và lớn nhất mà máy khuếch đại có thể chấp nhận thông thường được đánh dấu ở lỗ cắm loa: ví dụ "4Ω đến 16Ω" hoặc "6Ω đến 16Ω").
- Công suất đầu vào lớn nhất của loa này là 450 oát (cao điểm), công suất đầu vào quá cao sẽ làm hỏng loa. Đừng để công suất loa vượt quá công suất lớn nhất.
- Phải nối kết, bật hoặc tắt hệ thống âm tần hoặc bộ phận của nó (máy phát CD, máy dò sóng v.v) ở trạng thái tắt máy khuếch đại hoặc ít nhất cắt mạch lỗ cắm loa. Nếu không, những thao tác này gây nhiễu sẽ ảnh hưởng đến bộ loa và có thể làm hỏng bộ phận loa.
- Đừng cố gắng bức máy khuếch đại công suất nhỏ phát ra âm thanh âm lượng cao, dưới tình hình này, biến dạng sóng hài sẽ tăng dữ dội, có thể làm hỏng bộ phận loa.
- Khi tăng cường tần suất đặc biệt bằng bộ điều chỉnh âm sắc hoặc bộ hiệu chỉnh âm thấp, âm cao, đừng điều chỉnh quá cao âm lượng của máy khuếch đại, nếu không, loa sẽ quá tải nhanh.
- Đừng chạm vào màng rung và hệ thống treo của bộ phận loa. Vì chúng dễ bị làm hỏng, cấm chạm vào.

Nối kết máy khuếch đại

- ⊗ Khi sản phẩm này ở trạng thái nối kết với máy khuếch đại, đừng đoán mạch những cổng nối dây còn lại. Nếu không, có thể làm trục trặc sản phẩm này hoặc máy khuếch đại.
- ⊗ Sau khi nối kết xong, kéo nhẹ cáp điện để xác định đã nối kết hoàn hảo hay chưa. Nối kết không tốt có thể làm gián đoạn âm thanh hoặc gây tiếng ồn.
- ⊗ Nếu ruột dây của cáp điện tăn ra từ đầu nối dây và có thể chạm vào nhau. Điều này sẽ làm máy khuếch đại quá tải mà gây trục trặc máy khuếch đại.
 1. Tắt nguồn điện máy khuếch đại.
 2. Đầu nối dây vào của loa và cáp điện. Chú ý cần phân biệt rõ cực "+" và cực "-"
 3. Nối kết cáp điện với cổng nối dây đầu ra loa của máy khuếch đại. (Phương pháp nối kết chi tiết hãy làm theo sách hướng dẫn sử dụng của máy khuếch đại.)
 - Căn chỉnh các cực "-" và "+" của loa sao cho khớp với các cực "-" và "+" của bộ khuếch đại âm thanh, sau đó đầu nối dây của loa giữa loa và bộ khuếch đại âm thanh. (Vui lòng xem sơ đồ)

Nối kết loa khác

- Sản phẩm này cho phép sử dụng đồng thời nhiều loa, và cũng có thể kết hợp với các sản phẩm loa khác cùng loại hoặc các sản phẩm tương tự.
 - Số lượng loa có thể nối kết tùy theo trở kháng danh định của máy khuếch đại. Tình hình chi tiết hãy tham khảo sách hướng dẫn sử dụng của máy khuếch đại.
 - Bản vẽ bên dưới cho thấy cách nối dây khi nối kết 2 cái loa.
 - Cài đặt và đầu nối loa sao cho tổng trở kháng nằm trong phạm vi 6 đến 32 Ω
- Lưu ý:
Tùy rằng trong hướng dẫn sử dụng nêu rõ tổng trở kháng nằm trong mức 4 đến 32Ω. Nhưng, chúng tôi không khuyến khích cài đặt 4Ω; Do vậy, vui lòng tránh việc cài đặt 4Ω.

Bảo dưỡng bộ loa

- Hãy dùng vải mềm lau chùi bụi và chất bẩn.
- Nếu bộ loa quá bẩn, hãy dùng vải mềm đã chấm dung dịch trung tính được pha loãng với nước gấp 5 đến 6 lần, sau đó lau chùi bằng vải khô. Đừng sử dụng chất pha loãng, dầu xăng, chất vệ sinh hoặc các dung dịch hóa học khác trên hoặc ở gần bộ loa, nếu không thì có thể làm tổn thương bề mặt bộ loa. Ngoài ra, đừng sử dụng thuốc trừ sâu hoặc thuốc phun khác xung quanh bộ loa.

STANDART

Конструкция системы.....	3 элементная система громкоговорителя с одинарным низким тоном и двойным высоким тоном
Элемент низкого тона.....	Элемент низкого тона конического мембрана в размером 250mm x 1 unit.
Элементный высокий тон.....	Конический динамик с элементной высокой нотой размером 80mm x 2 unit.
Максимальная входная мощность.....	450W
Нормальная входная мощность.....	225W
Уровень звукового давления.....	84 dB/W/m
Частотная характеристика.....	42Hz-15kHz
Импеданс.....	8Ω
Габаритные размеры (mm).....	509 (Ширина) x 291 (Высота) x 296 (Глубина)
Вес.....	11kg
Принадлежности.....	Инструкция по эксплуатации (данная книга) x 1 Карточка регистрации продукции x 1

ESPECIFICACIÓN

Estructura del sistema.....	Sistema de altavoces de 3 unidades de la unidad de sonido bajo simple y doble sonido alto
Unidad de sonido bajo.....	Unidad de sonido bajo de diafragma de cono de tamaño de 250mm x 1 unidad
Unidad de sonido alto.....	Unidad de sonido alto de diafragma de cono de tamaño de 80mm x 2 unidades
Potencia de entrada máxima.....	450W
Potencia de entrada nominal.....	225W
Nivel de presión de sonido.....	84dB/W/m
Repuesta de frecuencia.....	42Hz-15kHz
Impedancia.....	8Ω
Dimensiones (mm).....	509 (ancho) x 291 (alto) x 296 (profundidad)
Peso.....	11kg
Apéndice.....	Manual de Uso (este libro) x 1 Tarjeta de registro del producto x 1

สเปค

โครงสร้างระบบ.....	ระบบลำโพง 3 ยูนิตรวมเบสเดี่ยวและดับเบิลทวีปเปิล
ทวีปเปอร์.....	ทวีปเปอร์โตะแตรทรงกรวยขนาด 250มม. x 1 ยูนิต
ทวีตเตอร์.....	ทวีตเตอร์โตะแตรทรงกรวยขนาด 80มม. x 2 ยูนิต
กำลังไฟขาเข้าสูงสุด.....	450W
กำลังไฟขาเข้าที่กำหนด.....	225W
ระดับความดันเสียง.....	84 dB/W/m
การตอบสนองความถี่.....	42Hz-15kHz
อิมพีแดนซ์.....	8Ω
ขนาดภายนอก (mm).....	509(กว้าง)x291(สูง)x296(ลึก)
น้ำหนัก.....	11kg
เอกสารแนบ.....	หนังสือคู่มือการใช้งาน x 1 บัตรลงทะเบียนสินค้า x 1

QUY CÁCH

Cấu tạo của hệ thống.....	Hệ thống loa 3 đơn nguyên với loa bass đơn và loa tweeter đôi
loa bass đơn.....	Loa bass màng rung hình nón kích thước 250mm x 1 thiết bị
Loa tweeter.....	Loa tweeter màng rung hình nón kích thước 80mm x 2 thiết bị
Công suất tối đa đầu vào.....	450W
Công suất định mức đầu vào.....	225W
Ngưỡng áp suất âm thanh.....	84 dB/W/m
Tần suất phản hồi.....	42Hz-15kHz
Trở kháng.....	8Ω
Kích thước ngoại quan (mm).....	509 (rộng) x 291 (cao) x 296 (sâu)
Trọng lượng.....	11kg
Phụ kiện.....	Hướng dẫn sử dụng (quyển sách) x 1 Thẻ đăng ký sản phẩm x 1

BMB International Japan

<http://www.bmb.com>