



用户使用说明书

目录

安全使用设备	2	便捷功能	9
重要注意事项	4	调用场景/回声	9
主要功能	5	保存场景/回声	9
面板说明	6	编辑 KSP-100 的基本参数	9
前面板	6	均衡自动矫正 (Room Acoustic Auto Control)	10
后面板	7	自动转换输入信号	11
基本操作	8	更改高优先级信号输入时的转换方式	11
打开电源	8	反馈抑制 (Static Anti-Feedback)	12
关闭电源	8	锁定参数以防更改 (Panel Lock)	12
开机屏幕	8	释放面板锁	12
更改开机屏幕的页面	8	将 KSP-100 的设置恢复为默认出厂设置 (Factory Reset)	12
移动光标	8	更改设置	13
显示高级设置屏幕	8	设置 MIC 参数	13
更改值	8	设置音乐参数	15
		设置输出参数	15
		设置系统参数	16
		附录	19
		方块图	19
		规格	20

在您使用本设备前，请仔细阅读以下章节：“安全使用须知”（第2页）与“重要注意事项”（第4页）。这些章节提供了关于正确操作设备的重要信息。此外，为了能够让您全面掌握这一新设备的各种功能，请完整阅读用户使用说明书。请将说明书妥善保管并放置于随手可取之处以便查阅。

版权所有 © 2013 BMB International Corp.

版权所有。未经 BMB International Corp 的书面许可，不得以任何形式复制本出版物的任何部分。



安全使用设备

防止火灾、电击和人身伤害的说明

关于 ⚠ 警告与 ⚠ 注意的含义

⚠ 警告	提醒用户本产品使用不当，可能导致死亡或严重伤害。
⚠ 注意	提醒用户本产品使用不当，可能导致人员受伤或物品损毁。 * 物品损毁指的是对房屋、家具、宠物所造成的损伤或不良影响。

图形符号示例

	▲ 符号用以提醒用户重要的说明或警告。其意义由三角形中的符号决定。当出现左图符号时，是作为一般的注意、警告或小心危险。
	⊘ 符号用以提醒用户禁止性操作。圆形中的标志，代表用户应禁止的行为。当出现左图符号时，表示“禁止拆卸”。
	● 符号用以提醒用户强制性操作。圆形中的标志，代表用户应该遵守的事物。当出现左图符号时，表示必须将电源插头拔离插座。

请始终遵循以下指示

⚠ 警告

请勿擅自拆开或改装
请勿打开（或以任何方式改装）设备或其交流适配器。



请勿擅自修理或更换部件

请勿尝试修理本设备，或者更换其内部的部件（除非本使用说明书有特别说明指导您这么做）。所有维修服务请咨询您的零售商。



请勿在以下位置使用或存储

- 温度过高的场所（例如，阳光直射的封闭车厢内、加热线附近、发热设备上方）；
- 靠近水源的场所（例如，浴室、盥洗室、潮湿地面）；
- 暴露在水汽或烟雾之下的场所；
- 空气中含盐份较高的场所；
- 潮湿的场所；
- 直接遭受雨淋的场所；
- 灰尘较多的场所；
- 震动剧烈的场所。



请勿放置在不稳定的位置

确保始终水平放置本设备并保持平稳。请勿将其放置在容易晃动的支架或斜面上。



⚠ 警告

仅使用随附的交流适配器和正确电压
请确定仅使用此设备随附的交流适配器。此外，请确保安装位置的线电压符合交流适配器机身上指定的输入电压。其他交流适配器可能使用不同的极性，或针对不同的电压设计，因此使用其他交流适配器可能会导致设备损坏、故障或发生触电事故。



仅使用随附的电源线

仅使用附带的电源线。此外，随附的电源线不能与任何其他装置一起使用。



请勿弯曲电源线或在其上放置重物

请勿过分缠绕或弯曲电源线，也不要在其上放置重物。这样做可能会损坏电源线，从而造成电源线断裂和短路。电源线损坏可能会引发火灾和触电事故！



避免在高音量时扩展使用

本设备配合放大器、耳机或扬声器一起使用所产生的声级有可能会造成永久性的听力丧失。请勿长时间在高音量级别（或让人不适的音量级别）下操作本设备。如果您感到听力损失或耳鸣，应立即停止使用本设备并迅速求诊。



⚠ 警告

不要让异物或液体进入设备；绝不要将装有液体的容器放在设备上

请勿在本产品上放置装有液体的容器。切勿让异物（例如，易燃物、硬币、金属丝）或液体（例如，水或饮料）进入本产品。这样做可能会导致短路、错误操作或其他故障。



如果发生异常或故障则关闭设备
发生以下情况时，请立即关闭设备，从插座中拔下交流适配器，并向您的零售商请求维修服务：



- 交流适配器、电源线或插头损坏；或
- 出现烟雾或异常气味；或
- 物件落入本设备内或液体泼洒到本设备上；或
- 设备被雨水淋湿（或因其他原因受潮）；或
- 设备在使用过程中似乎运转不正常或出现显著变化。

成年人必须在儿童出现的地方进行监督

在儿童出现的地方使用本设备时，注意不要发生错误操作。成年人应当一直在旁边进行监督和引导。



不要掉落或遭受强烈碰撞

保护本设备免遭强烈碰撞。（不要掉落！）



警告**请勿与过多的其他装置共用一个插座**

请勿强行将本设备的电源线与过多其他装置共用一个插座。使用延长电源线时，请格外小心：连接至延长电源线插座的所有装置的总功率不得超过该延长电源线的额定功率（瓦/安培）。过度负载可能会导致电源线上的绝缘层发热甚至熔化。

**请勿在海外使用**

在国外使用本设备之前，请先咨询您的零售商。

**注意****放在通风良好的位置**

应将本设备和交流适配器置于通风良好的位置。

**连接或断开交流适配器时握住插头**

将交流适配器插入或拔离插座或本设备时，始终仅握住交流适配器的插头。

**定期清洁交流适配器的插头**

应定期拔下交流适配器并使用干布擦拭其插脚上的所有灰尘和其他污渍。在长期使用本设备时，也要将电源插头从电源插座上拔下。电源插头和电源插座之间的任何灰尘堆积都可能会导致绝缘性变差并导致火灾。

**管理电缆安全**

尽量避免电源线和电缆互相缠绕。此外，还应将所有电源线和电缆放置在儿童无法触及的地方。

**避免踩踏本设备顶部或将重物置于设备之上**

请勿踩踏本设备或将重物置于本设备之上。

**请勿用湿手连接或断开交流适配器**

将交流适配器插入或拔离插座或本设备时，勿用湿手碰触交流适配器或其插头。

**注意**

在移动设备之前断开一切连接
在移动设备之前，断开交流适配器和一切外部装置的所有电源线。



在清洁之前从插座中拔下交流适配器
清洁本设备之前，先将其关闭并从插座上拔下交流适配器。（第7页）



如果有触电的危险，请不要触摸交流适配器

当您怀疑自己所在的地区可能出现雷电时，请不要触摸交流适配器或本设备。



将小物件放到儿童无法触及的地方
为防止意外吞食下列部件，请始终将其放到儿童无法触及的地方。



• 可换部件螺钉

小心处理接地终端

如果您从接地终端拆下螺钉，请确保更换它；不要随意放在地上，以免幼儿意外吞食。再次紧固螺钉时，请将其牢牢固定，使其不会松散。



重要注意事项

电力供应

- 请勿将本设备与由逆变器或电机控制的电器设备（例如，电冰箱、洗衣机、微波炉或空调）共用一个插座。根据电气设备的使用方式，电源噪声可能会导致本设备故障或产生噪声。如果无法使用单独的插座，请在本设备与插座之间连接一个电源噪声滤波器。
- 交流适配器在长时间的连续使用之后将会发热。这是正常现象，无需担心。
- 为防止故障和设备损坏，进行任何连接之前请务必关闭所有设备的电源。

放置

- 在功率放大器（或包含大型功率变压器的其他装置）旁使用本设备可能会产生杂音。若要缓解此问题，请更改本设备的方位；或使其远离干扰源。
- 本设备可能会干扰收音机和电视机信号的接收。请勿在接收此类信号的设备附近使用本设备。
- 如果在本设备的附近使用无线通信装置（例如手机），则可能会产生噪音。接听、拨打电话或在通话中都可能出现此类噪音。如果您遇到此类问题，则应将这些无线装置放置在离本设备更远的地方或关闭这些装置。
- 请勿将本设备直接暴晒在阳光下，放置在散热装置附近、封闭的车厢内，或其他极端高温下的场所。过热可能会导致本设备变形或褪色。
- 将本设备从一个地方移动到另一个温度和/或湿度差异很大的地方时，设备内可能会形成水滴（冷凝物）。如果您在这种情况下尝试使用本设备，则可能会造成损坏或故障。因此，在使用本设备之前，您必须将其放置几个小时，直到冷凝物完全蒸发为止。
- 根据您放置本设备的表面的材料和温度，其橡胶支架可能会发生褪色或表面破损。您可以在橡胶支架下放一块毛毡或布料以防止这种情况的发生。如果您这么做，请确保本设备不会意外滑动或移动。
- 请勿在本设备上放置装有水的任何物品。另外，请避免在本设备附近使用杀虫剂、香水、酒精、指甲油、喷雾器等。使用柔软的干布擦拭掉泼洒在本设备上的液体。

维护

- 对于日常清洁，请使用柔软的干布或微湿的布料擦拭本设备。若要清除顽固污渍，请使用浸有温和、非研磨性清洁剂的布料。之后，请务必使用柔软的干布将本设备擦拭干净。
- 请勿使用汽油、稀释剂、酒精或任何溶剂，以避免褪色和/或变形的可能性。

其他使用前注意事项

- 请注意，内存内容可能因故障或误操作设备而造成不可恢复的丢失。
- 遗憾的是，存储在设备内存中的数据内容一旦丢失则可能无法恢复。BMB International Corp. 对此类数据丢失不承担任何责任。
- 使用设备的按钮、推杆或其他控制器，以及插孔和接头时，力道要适度。野蛮操作可能会导致故障。
- 请勿在显示屏上敲击或施加强力。
- 断开所有电缆时，请握住接头本身，绝不要拉扯电缆。这样可以避免发生短路或对电缆的内部元件造成损坏。
- 需要运输本设备时，尽可能使用购买时的包装箱（包括填充物）将其打包。否则，您将需要使用相同的包装材料。
- 某些接线电缆包含电阻。请勿使用包含电阻的电缆来连接本设备。使用此类电缆可能会导致声级非常低或几乎听不到声音。有关电缆规格的信息，请联系电缆制造商。

- 根据特定安装的环境，您可能会有不适的感觉，或者当您触摸本设备、所连接的麦克风或其他物件的金属部分时，其表面感觉像磨砂。原因在于绝对无害的极小电荷。不过，如果您对此很担心，请用外接方式连接接地终端（见图）。当设备接地时，根据安装的具体情况可能发出轻微的嗡嗡声。

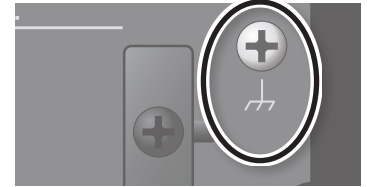

不适合的连接位置

- 水管（可能导致震动或触电）
- 煤气管道（可能导致着火或爆炸）
- 地面电话线或避雷针（有闪电时可能会很危险）

版权/许可证/商标

- 法律禁止对第三方版权作品进行录音、录像、复制或改版（音乐作品、影像作品、广播、现场表演或其他作品），无论是全部或是部分，在未经版权所有人同意的情况下不得发布、销售、出租、表演或宣传。
- 不得将本产品用于可能侵犯第三方拥有之版权的目的。对于您使用本产品侵犯第三方版权的任何行为，本公司不承担任何责任。
- MMP (Moore Microprocessor Portfolio) refers to a patent portfolio concerned with microprocessor architecture, which was developed by Technology Properties Limited (TPL). Roland has licensed this technology from the TPL Group.
- This product contains eCROS integrated software platform of eSOL Co.,Ltd. eCROS is a trademark of eSOL Co., Ltd. in Japan.
- Roland 和 V-Remastering 是 Roland Corporation 在美国和/或其他国家或地区的注册商标或商标。
- 本文中出现的公司名和产品名是其各自所有者的注册商标或商标。

主要功能

花道效果（第 15 页）

此效果使用乐兰公司的 V-Remastering 技术将声场中间的任何伴奏乐转移到左侧或右侧。这样就很容易听到原音，方便歌手演唱。

* HANAMICHI 和花道是 Roland Corporation 的商标。

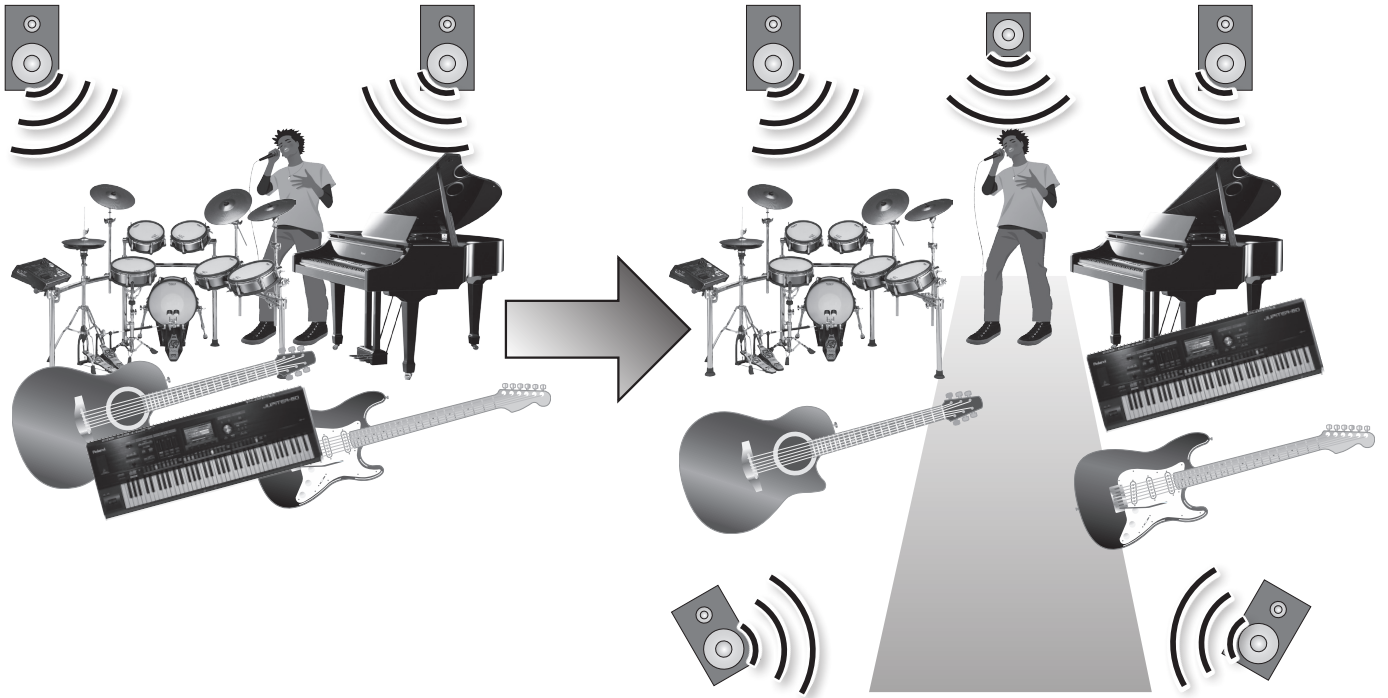

5.1 声道音频输出

产生强大并且多维的声音。

室内声学自动控制功能（第 10 页）

根据室内声学在每个声道中自动调整输出信号（音调）。

15 波段图示均衡器和参数均衡器（第 13 页）

每个声道中的音频输出都配有均衡器。均衡器可以用作图示均衡器或参数均衡器，允许将音调调整到您喜欢的声音。

高质量混响和回声（第 13 页）

配有在卡拉 OK 市场中获得的含专有技术的效果。

提供身临其境的环境和有光泽的声乐回波。

反馈抑制（第 12 页、第 16 页）

减少因麦克风和扬声器的位置与音量变化可能产生的令人反感的声反馈。

减少音量波动的声乐压缩器（第 13 页）

减少麦克风音量波动的标准声乐效果。

视频和音频的自动切换功能（第 11 页）

检测在卡拉 OK 播放器和 BGV 播放器中是否存在视频和音频信号，并自动切换视频和音频。

外部控制功能

配有三种类型的外部控制功能：USB、RS-232C 和红外线。这允许您设置外部装置的参数并调用或保存场景或回声（第 9 页）。

面板说明

前面板

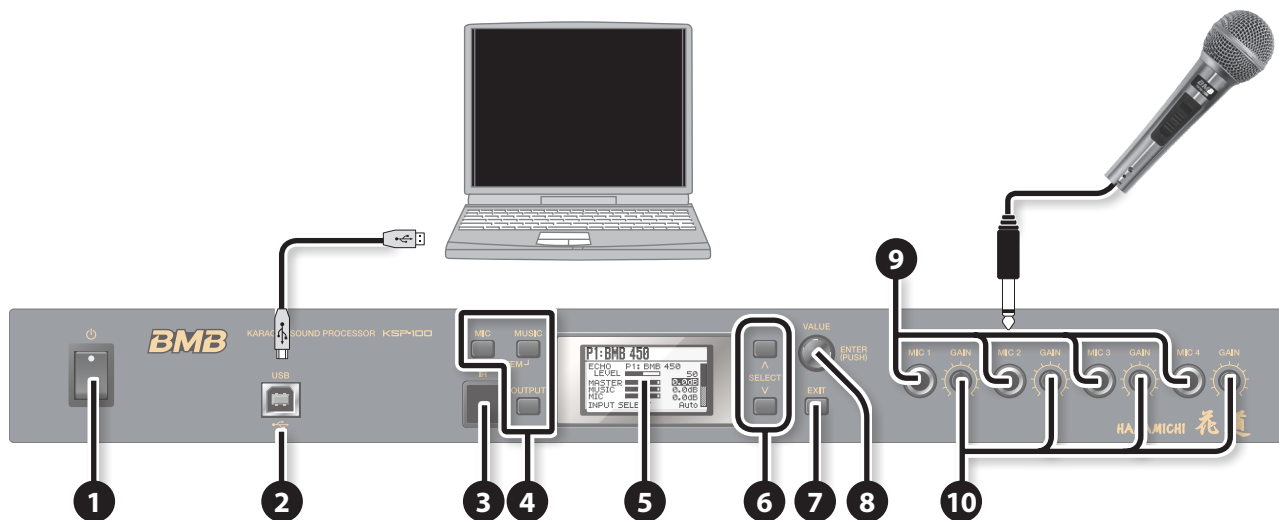

1	[] (电源) 开关	此开关控制电源打开和关闭。
2	USB 端口	连接维护 PC 的端口。
3	IR (红外线接收器)	接收远程控制器 (另售) 操作。
4	[MIC] 按钮	显示“MIC”屏幕。
	[MUSIC] 按钮	显示“MUSIC”屏幕。
	[OUTPUT] 按钮	显示“OUTPUT”屏幕。
	[MIC] + [MUSIC] (SYSTEM) 按钮 (在按住 [MIC] 按钮的同时, 按 [MUSIC] 按钮。)	显示“SYSTEM”屏幕。
5	显示屏	根据操作显示各种信息。
6	SELECT [] [] 按钮	移动光标位置。
7	[EXIT] 按钮	返回到上一屏幕。在某些屏幕上, 阻止操作的执行。 在开机屏幕上, 您可以按 [EXIT] 按钮来访问“Key Control”屏幕。转动 [VALUE] 旋钮可改变音乐的音高。再次按 [EXIT] 按钮可关闭屏幕。
8	[VALUE] 旋钮 ([ENTER] 按钮)	转动旋钮来切换场景 (第 9 页) 或改变参数值。按下旋钮确认新的值或执行操作。 在屏幕上方, 您可以按 [ENTER] 按钮以静音所有声音。再按一次该按钮可取消静音。
9	MIC 1-MIC 4 插孔	连接麦克风。
10	[GAIN] 旋钮	调整 MIC 1-4 的输入灵敏度。

为防止出现故障和设备损坏, 进行任何连接之前请务必调小音量和关闭所有设备。

后面板

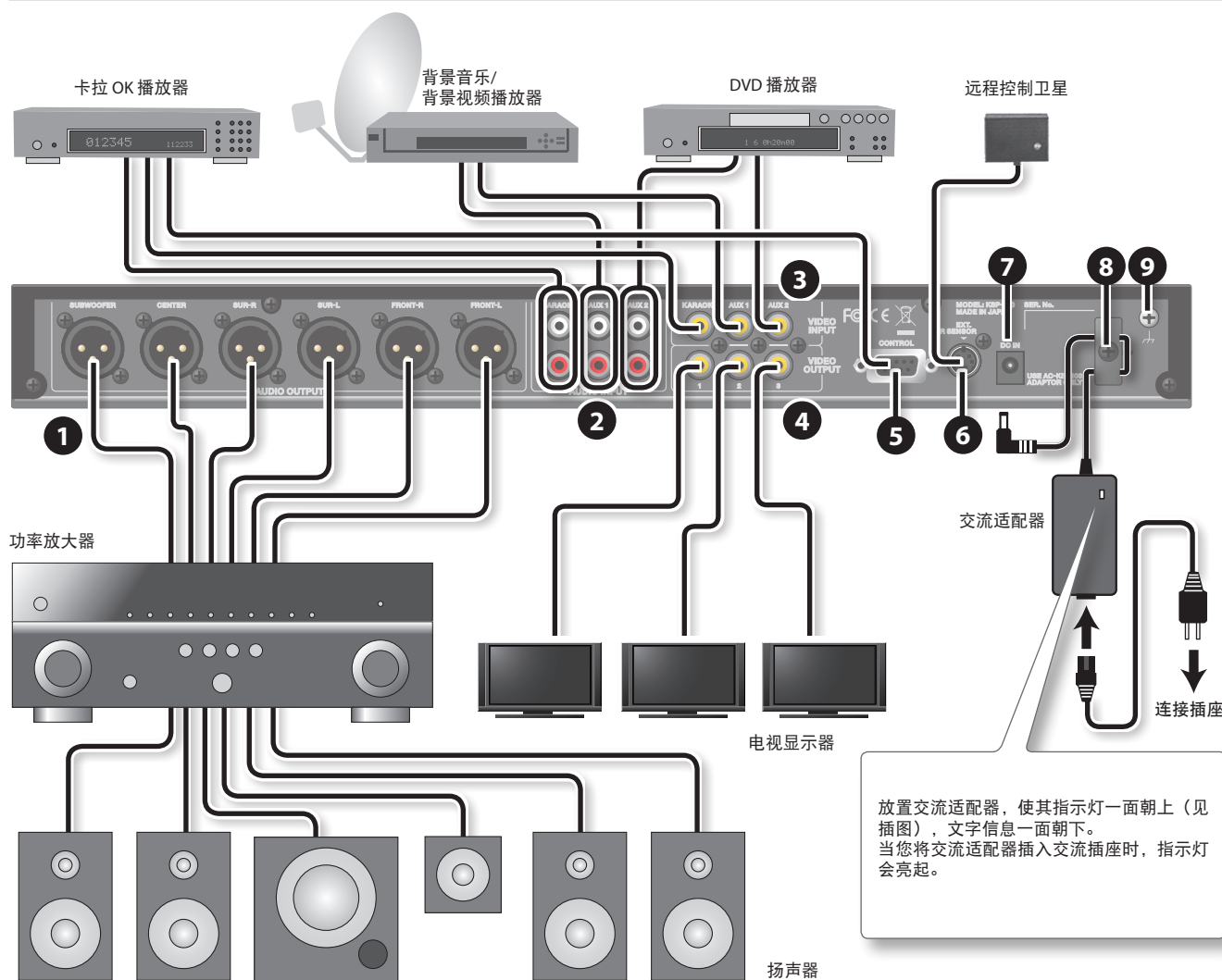

<p>1</p>	<p>AUDIO OUTPUT (FRONT-L、FRONT-R、SUR-L、SUR-R、CENTER、SUBWOOFER) 接头</p>	<p>接受商用功率放大器的连接。提供 5.1 声道音频输出。 * 该仪器配有均衡 (XLR) 型接头。右侧显示这些插孔的接线图。首先查看您要连接的其他设备的接线图，然后再进行连接。</p>	<p>1: GND  2: HOT</p>
<p>2</p>	<p>AUDIO INPUT (KARAOKE、AUX 1、AUX 2) 插孔</p>	<p>接受外部装置 (例如卡拉 OK 播放器或 DVD 播放器) 音频输出插头的连接。通过将 AUX1 Input Type 和 AUX2 Input Type 参数 (第 17 页) 设置为 “MIC”，您可以使用 AUX 1 或 AUX 2 插孔作为麦克风输入。</p>	
<p>3</p>	<p>VIDEO INPUT (KARAOKE、AUX 1、AUX 2) 插孔</p>	<p>接受外部装置 (例如卡拉 OK 播放器或 DVD 播放器) 视频输出插头的连接。</p>	
<p>4</p>	<p>VIDEO OUTPUT (1-3) 插孔</p>	<p>接受电视显示器的连接。在 “INPUT SELECT” (第 9 页) 中选择的视频出现在显示器中。相同的视频从这三个插孔中输出。</p>	
<p>5</p>	<p>CONTROL 接头</p>	<p>接受卡拉 OK 播放器的连接。它允许您通过卡拉 OK 播放器控制 KSP-100。</p>	
<p>6</p>	<p>EXT. R SENSOR 接头</p>	<p>接受远程控制卫星的连接。当 KSP-100 的 IR (红外线接收器) 不能用时可使用此接头 (例如距离太远时)。通过外部有线连接端子连接 IR 输入端子可遥控主机各项功能。</p>	
<p>7</p>	<p>DC IN 插孔</p>	<p>在此处连接提供的交流适配器。</p>	
<p>8</p>	<p>绳钩</p>	<p>在此处钩住交流适配器的电源线。 * 为防止无意间中断设备电源 (比如意外拔出插头)，以及避免对 DC IN 插孔施加过度的应力，如图所示使用绳钩来固定电源线。</p>	
<p>9</p>	<p>接地终端</p>	<p>将其连接到地面 (第 4 页)。</p>	

为防止出现故障和设备损坏，进行任何连接之前请务必调小音量和关闭所有设备。

基本操作

本章节介绍 KSP-100 的基本操作。

打开电源

所有装置均已正确连接后（第 6 页、第 7 页），请务必按以下步骤打开电源。如果按错误的顺序打开设备，可能会导致故障或设备损坏。

备注

- 本设备配有保护电路。打开设备后，在其正常运转之前需要短暂的时间间隔（几秒钟）。
- 在打开或关闭设备之前，请务必调小音量。即使音量已调小，打开或关闭设备时可能还会听到一些声音。不过这是正常现象，并不表示存在故障。

1. 打开 KSP-100 的 [⏻]（电源）开关。
2. 打开功率放大器以外的所有外围装置的电源。
3. 不断调小功率放大器的音量，直至关闭。
4. 打开功率放大器。
5. 调整功率放大器的音量。

确定输入到 KSP-100 的音频是出自扬声器。此外，确定视频在电视显示器上显示。

关闭电源

1. 不断调小功率放大器的音量，直至关闭。
2. 关闭功率放大器。
3. 关闭 KSP-100 的 [⏻]（电源）开关，然后关闭外围装置的电源。

开机屏幕

此屏幕是接通电源时显示的基本屏幕。

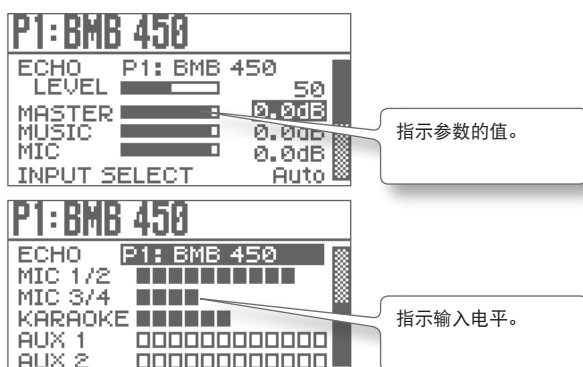

备注

- 本手册中的说明包括描述显示屏通常所显示内容的插图。然而，请注意您的设备可能包含增强版的较新系统，因此您在显示屏中实际看到的内容不一定总是与手册相符。
- 当“Top Screen Design”参数设置为“Type 1”时，屏幕显示为上图。如果参数未设置为“Type 1”，则显示其他屏幕。

更改开机屏幕的页面

在开机屏幕上，多次按 SELECT [▲][▼] 按钮来显示开机屏幕的其他页面。

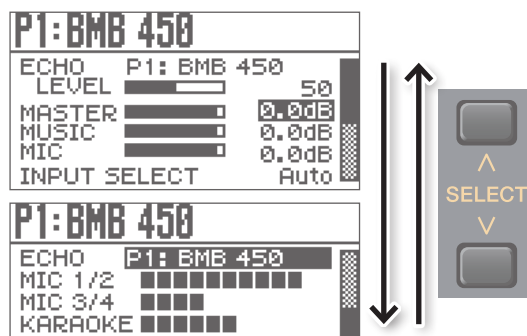

移动光标

在屏幕上有多种参数（设置）和选择。

按 SELECT [▲][▼] 按钮来移动光标。

此时将突出显示光标选择的参数值。

显示高级设置屏幕

将光标移动到以 ▼ 开始的项并按 [ENTER] 按钮；此时将显示高级设置屏幕。

然而，如果设置为“Off”，则不会显示高级设置屏幕。



按 [EXIT] 按钮返回上一屏幕。

更改值

要更改参数设置，请将光标移动到合适的参数值，然后转动 [VALUE] 旋钮来更改值。按顺时针方向转动 [VALUE] 旋钮时值增加，按逆时针方向转动时值减小。

描述程序的惯例

在本文档中，按如下所示的方法描述一项操作，例如按 [MUSIC] 按钮，选择“Compressor”，然后按 [ENTER] 按钮。

示例：

1. 按以下步骤的顺序操作：[MUSIC] 按钮 → “Compressor” → [ENTER] 按钮。

在本文档中，按如下所示的方法描述一项操作，例如同时按 [MIC] 按钮和 [MUSIC] 按钮。

示例：

1. 按 [MIC] + [MUSIC] (SYSTEM) 按钮。

便捷功能

调用场景/回声

您可以将回声参数总体保存为“Echo”。HANAMICHI 参数和其他设置可以共同存储为一个场景“scene”并在需要时随时调用。有九个只可调用的预设场景“Preset Scene”类型，以及九个用于存储已设置参数的用户场景“User Scene”类型。回声类型也是如此。

1. 在开机屏幕上，将光标移动到场景名称或回声名称。
2. 打开 [VALUE] 旋钮。
场景或回声即已调用。

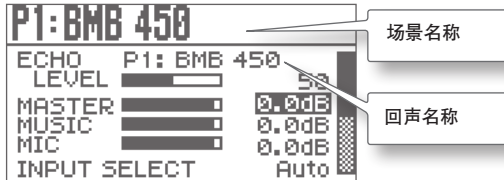

备注

- 打开 KSP-100 时，您可以自动调用该场景号或回声号。有关详细信息，请参见“Startup Scene”（第 17 页）或“Startup Echo”（第 17 页）。
- 当“Top Screen Design”（第 17 页）参数设置为“Type 1”时，屏幕显示为上图。如果参数未设置为“Type 1”，则显示其他屏幕。

保存场景/回声

您可以保存场景参数和回声参数。以下说明介绍保存场景参数时使用的步骤。

使用系统参数“Echo Save”来保存回声参数。

1. 按以下步骤的顺序操作：[MIC] + [MUSIC] (SYSTEM) 按钮 → “Scene Save” → [ENTER] 按钮。
此时将显示“Scene Save”屏幕。

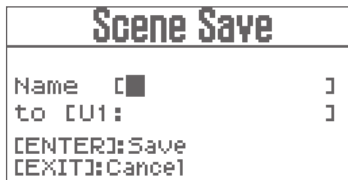

2. 在“Name”中输入场景的名称。
按 SELECT [▲][▼] 按钮移动光标，并使用 [VALUE] 按钮选择字符。
3. 将光标移动到“to”字段，并选择您要保存设置的场景号。
选择场景号 (U1-U9)。
4. 按 [ENTER] 按钮。
此时将显示消息“Are you sure?”。
5. 按 [ENTER] 按钮来保存设置。
按 [EXIT] 取消。

注意

保存场景或回声时，新信息将覆盖数据。

系统参数的值将不会保存。当您访问开机屏幕时会自动保存系统参数的值。

如果出现“*”符号

当您编辑 KSP-100 的某个参数时，可能会出现“*”符号。

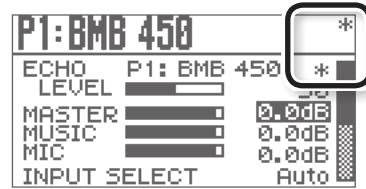

出现“*”时，如果选择另一场景或回声，或者关闭电源，将丢失您所做的更改。

如果要保留所做的更改，请按“保存场景/回声”（第 9 页）中的说明保存场景或回声。（保存场景或回声时“*”符号将消失。）

编辑 KSP-100 的基本参数

开机屏幕显示以下基本参数，用于快速编辑其设置。

参数	值	说明
ECHO LEVEL	0-100	MIC 回声电平
MASTER	Mute, -64.0dB-+6.0dB	输出主控电平(*)
MUSIC	Mute, -64.0dB-+6.0dB	KARAOKE、AUX 1 和 AUX 2 插孔的总电平(*)
MIC	Mute, -64.0dB-+6.0dB	MIC 总输入电平(*)
INPUT SELECT	Auto, KARAOKE, AUX1, AUX2	为启用的输入选择 INPUT 插孔。 有关详细信息，请参见“自动转换输入信号”（第 11 页）。

备注

(*)您可以使用“Maximum Level (最大电平)”（第 17 页）来指定这些设置的上限。如果 MASTER、MUSIC 或 MIC 参数意外更改，这可以防止播放音量过大。

均衡自动矫正 (Room Acoustic Auto Control)

此功能测量室内声学数据并进行调整，这样每个扬声器的声音都适合于室内环境。基于室内声学测量自动设置每个扬声器的“Output EQ > FRONT-L, FRONT-R, SUR-L, SUR-R, CENTER > EQ (EQ Type = GEQ)” (第 16 页) 参数。

- 按以下步骤的顺序操作：[MIC] + [MUSIC] (SYSTEM) 按钮 → “Room Acoustic Control” → [ENTER] 按钮。

此时将显示“RAC Entry”屏幕。

- 将用于测量的麦克风连接到 MIC 插孔 (MIC 1-4 中的任何一个)，然后将麦克风放置在主要倾听位置。

备注

使用市售麦克风进行测量。

- 按 [ENTER] 按钮。

此时将显示“RAC Setting1”屏幕。

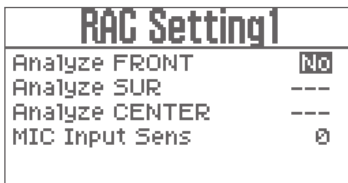

- 选择您要分析的声音。

参数	值	说明
Analyze FRONT	No, Yes	分析 FRONT-L 和 FRONT-R 扬声器并作出修正。
Analyze SUR	No, Yes	分析 SUR-L 和 SUR-R 扬声器并作出修正。
Analyze CENTER	No, Yes	分析 CENTER 扬声器并作出修正。
MIC Input Sens	-4--+4	调整 MIC 的输入灵敏度。

备注

您只能选择输出参数“OutputChannel” (第 15 页) 所指定的声道。

- 按 [ENTER] 按钮。

此时将显示“RAC Setting2”屏幕。

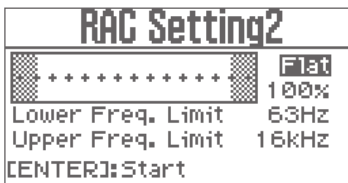

- 设置参数。

参数	值	说明
Response Curve	选择将用作调整参考的响应曲线。	
	Flat	均匀响应。
	Bump	响应曲线提升低频和高频区域，产生所谓的“艺术”声音。
	Warm	响应曲线提升中频区域，产生饱满而温和的声音。
Response Curve Amplitude	70%–130%	设置响应曲线的锐度。更高的值可以强化响应。
Lower Freq. Limit	40Hz, 63Hz, 100Hz	为测量室内声学数据设置截止频率下限。
Upper Freq. Limit	16kHz, 20kHz	为测量室内声学数据设置截止频率上限。

- 按 [ENTER] 按钮。

一个测试信号将从您在步骤 4 中选择“Yes”的扬声器发出。

- 使用 [VALUE] 旋钮可调整来自扬声器的测试信号的音量。

如果屏幕显示“Turn Up Level”，则增大音量，如果屏幕显示“Turn Down Level”，则减小音量。

当音量调整到适当级别时，设备在屏幕上显示“Measuring...”并开始测量。

当完成一个扬声器的测量后，将开始下一个扬声器的测量。当所有测量都已结束，屏幕上会显示“Completed”。

备注

- 将麦克风远离噪音并在测量期间避免说话。
- 如果您决定取消测量，请按 [EXIT] 按钮并按屏幕上的指示操作。

- 要继续执行下一步，请按 [EXIT] 按钮。若要重新执行测量，请按 [ENTER] 按钮并从第 4 步开始重复步骤。

- 将用于测量的麦克风断开连接，并连接将用于演唱的麦克风。

- 按 [ENTER] 按钮。

- 调整 MIC 主音量。

备注

MIC 主音量与顶层屏幕上的 MIC 参数相同 (第 9 页)。

- 按 [ENTER] 按钮。

这样就完成了室内声学补偿。

自动转换输入信号

根据优先级，KSP-100 可以检测输入到 INPUT（KARAOKE、AUX 1 或 AUX 2）插孔的信号并自动转换已使用的 INPUT 插孔。

1. 在开机屏幕上，将光标移动到“INPUT SELECT”。
2. 将“INPUT SELECT”（第 9 页）设置为“Auto”。

备注

有关详细信息，请参见“KARAOKE Auto Sel”、“AUX1 Auto Sel”和“AUX2 Auto Sel”（第 17 页）。

INPUT 插孔优先级

当“INPUT SELECT”（第 9 页）设置为“Auto”时，如果有多项输入到多个 INPUT 插孔，则根据优先级设置自动选择 INPUT 插孔。

示例：

INPUT 插孔	优先级	输入到 INPUT 插孔的视频或音频
KARAOKE	①	
AUX 1	②	
AUX 2	③	
来自选定 INPUT 插孔的视频和音频		

* 水平轴表示消耗时间。

更改高优先级信号输入时的转换方式

下面介绍当信号输入到较高优先级的插孔而不是当前选定的 INPUT 插孔时可使用的信号转换方法。

1. 将系统参数“AUX1 Input Type”或“AUX2 Input Type”（第 17 页）设置为“KARAOKE”或“BGM”。

INPUT 插孔信号和选定信号之间的关系

示例 1：

INPUT 插孔	AUX1 输入类型 AUX2 输入类型	输入到 INPUT 插孔的视频或音频
KARAOKE	-	
AUX 1	BGM	
AUX 2	BGM	
来自选定 INPUT 插孔的视频和音频		

示例 2：

INPUT 插孔	AUX1 输入类型 AUX2 输入类型	输入到 INPUT 插孔的视频或音频
KARAOKE	-	
AUX 1	BGM	
AUX 2	KARAOKE	
来自选定 INPUT 插孔的视频和音频		

* 水平轴表示消耗时间。

反馈抑制 (Static Anti-Feedback)

通过提前测量有可能发生的声反馈频率来减少声反馈。

1. 将声乐麦克风连接到 MIC 插孔 (MIC 1-4 中的任何一个), 然后将其放置在演唱位置。
2. 按以下步骤的顺序操作: [MIC] + [MUSIC] (SYSTEM) 按钮 → “Anti-Feedback” → [ENTER] 按钮。
此时将显示 “Anti-Feedback” 屏幕。



3. 将 “Static Filter Switch” 设置为 “On”。
4. 按以下步骤的顺序操作: “Static Filter Setting” → [ENTER] 按钮。
此时将显示 “Static Filter” 屏幕。

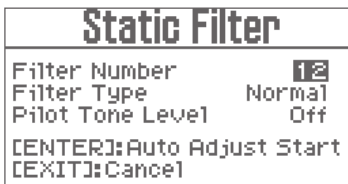

5. 设置参数。

参数	值	说明
Filter Number	2, 4, 6, 8, 10, 12	如果有多个频率可能发生声反馈, 请设置您要保存的频率数量 (滤波器数量)。
Filter Type	选择滤波器类型	
	Wide	增加抗反馈效果。
	Normal	通过音调的较少更改来提供抗反馈效果。
Pilot Tone Level	Off, -36-0dB	设置测量信号的输出电平。 如果将此项设置为 “Off” 以外的任何其他值, 测量信号会从扬声器输出。

6. 按 [ENTER] 按钮。
此时将显示消息 “Filter is made automatically. Are you sure?”。
7. 按 [ENTER] 按钮。
设备在屏幕上显示 “Measuring...” 并开始测量。
当测量完成后, 显示屏将显示 “Completed”, 且测量信号输出将停止。

备注

- 将麦克风远离噪音并在测量期间避免说话。
- 如果抗反馈功能不足以抑制反馈, 则采取以下步骤:
 - 改变麦克风的指向
 - 将麦克风远离扬声器
 - 降低音量

锁定参数以防更改 (Panel Lock)

通过将面板锁设置为 “On” 防止意外更改设置

1. 按以下步骤的顺序操作: [MIC] + [MUSIC] (SYSTEM) 按钮 → “Panel Lock” → [ENTER] 按钮。
此时将显示 “Panel Lock” 屏幕。



2. 按 [ENTER] 按钮。
KSP-100 在屏幕上显示 “Completed”, 面板锁转变为 “On”。
若要尝试在此状态下更改参数, 则在屏幕上显示 “Panel Locked”。

释放面板锁

释放面板锁允许您进行更改或使用参数。

1. 按住 [EXIT] 按钮两分钟以上。

将 KSP-100 的设置恢复为默认出厂设置 (Factory Reset)

下面介绍如何将 KSP-100 中的参数恢复为原始默认出厂设置。

1. 按以下步骤的顺序操作: [MIC] + [MUSIC] (SYSTEM) 按钮 → “Factory Reset” → [ENTER] 按钮。
此时将显示 “Factory Reset” 屏幕。



2. 设置参数。

参数	值	说明
Factory Reset	All	全部参数将恢复为默认设置。
	SYSTEM	系统参数将恢复为默认设置。

3. 按 [ENTER] 按钮。
此时将显示消息 “Are you sure?”。

注意

如果您恢复出厂设置, 将丢失以前保存的设置。

4. 要恢复默认出厂设置, 请按 [ENTER] 按钮。
设置将恢复为默认出厂设置。

更改设置

按如下按钮可更改 KSP-100 的设置。有关详细信息，请参见以下各页。

设置	操作	页码
MIC 参数	按 [MIC] 按钮。	第 13 页
音乐参数	按 [MUSIC] 按钮。	第 15 页
输出参数	按 [OUTPUT] 按钮。	第 15 页
系统参数	按 [MIC] + [MUSIC] (SYSTEM) 按钮。	第 16 页

有关参数和信号流之间关系的信息，请参见“方块图”（第 19 页）。

备注

Noise Suppressor (噪声抑制器)

参数	值
Switch	Off, On
Threshold	0-100

对于以灰色背景显示的参数（在显示屏中带有前缀 ▼），您可以将光标移动到该参数并按 [ENTER] 按钮进入高级设置。
* 但是，如果设置为“Off”，则不会显示高级设置屏幕。
按 [EXIT] 按钮可返回上一屏幕。

开始噪声抑制的音量。



设置 MIC 参数

参数	值	说明
MIC Direct Level	0-100	MIC 直通电平

MIC1/2, MIC3/4

参数	值	说明
Input Level	Mute, -63.0dB-0.0 B	输入电平
Low Cut Freq.	Flat, 20.0Hz-1.00kHz	低频切除频率

参数	值	说明
EQ Type	PEQ, GEQ	选择 EQ 类型

MIC1/2, MIC3/4 > Noise Suppressor (噪声抑制器)

参数	值	说明
Switch	Off, On	噪声抑制器开关
Threshold	0-100	开始噪声抑制的音量。
Release	0-100	开始噪声抑制直到音量为零的时间。

MIC1/2, MIC3/4 > Compressor (压缩器)

参数	值	说明
Switch	Off, On	压缩器开关
Attack	0-100	开始压缩的速度。
Release	0-100	音量降到阈值电平以下直到不再应用压缩器效果的时间。
Threshold	0-100	开始压缩的音量电平。
Ratio	1.00:1-16.0:1, Inf:1	压缩比
Post Gain	0dB-+18dB	输出增益
Output Level	0-100	输出电平

MIC1/2, MIC3/4 > EQ (EQ Type = GEQ)

参数	值	说明
Switch	Off, On	EQ 开关
BAND1 Gain	-12dB-+12dB	增益
:		
BAND15 Gain	-12dB-+12dB	增益

MIC1/2, MIC3/4 > EQ (EQ Type = PEQ)

参数	值	说明
Switch	Off, On	EQ 开关
BAND1 Type	Shelving, Peaking	滤波器类型
BAND1 Freq.	20.0Hz-20.0kHz	频率
BAND1 Gain	-12dB-+12dB Gain	增益
BAND1 Q	0.3-16	带宽。更高的值可使波段更窄。
BAND2 Freq.	20.0Hz-20.0kHz	频率
BAND2 Gain	-12dB-+12dB Gain	增益
BAND2 Q	0.3-16	带宽。更高的值可使波段更窄。
:		
BAND15 Q	0.3-16	带宽。更高的值可使波段更窄。

Echo (回声)

参数	值	说明
Delay Level	0-100	延迟输出电平
Delay Type	Digital Delay, Tape Echo	延迟类型
Reverb Level	0-100	混响输出电平

更改设置

Echo > Delay (Delay Type = Digital Delay)

参数	值	说明
Send Level	0-100	延迟发送电平
Pre-Delay Time	0ms-250ms	插入到数字延迟开头的延迟时间
Delay Time	4ms-500ms	重复延迟音之间的时间间隔
Delay Feedback	0-100	重复延迟音的音量
Sub Delay Time	0%-100%	次延迟音的特定时间（延迟时间的一个比例）
Sub Delay Level	0-100	次延迟音的音量
L-ch Tap	0%-100%	听到左声道第一个延迟音的特定时间（延迟时间的一个比例）
R-ch Tap	0%-100%	听到右声道第一个延迟音的特定时间（延迟时间的一个比例）
LF Damp	Flat, 20.0Hz-4.00kHz	反馈音低频部分减弱时的频率
HF Damp	2.00kHz-20.0kHz, Flat	反馈音高频部分减弱时的频率
Low Cut	Flat, 20.0 Hz-1.00kHz	低频部分切除时的频率
High Cut	1.00kHz-20.0kHz, Flat	高频部分切除时的频率
Dly to Rvb Level	0-100	发送到混响的延迟音的音量

Echo > Delay (Delay Type = Tape Echo)

参数	值	说明
Send Level	0-100	延迟发送电平
Tape Echo Mode	S, M, L, S+M, S+L, M+L, S+M+L	所使用的播放头组合。可从以下三组播放头中进行选择，每组都有不同的延迟时间。 S: 短 M: 中 L: 长
Head S Pan	L50-Center-50R	每个播放头的平移（短、中、长）
Head M Pan	L50-Center-50R	
Head L Pan	L50-Center-50R	
Repeat Rate	0-100	磁带速度
Intensity	0-100	重复延迟音的音量
Wow/Flutter Rate	0-100	由于磁带老化和不稳定旋转所导致的复杂音高不稳定性的速度和深度
Wow/Flutter Depth	0-100	
Bass	-12dB+12dB	提升/切除低频部分的音量
Treble	-12dB+12dB	提升/切除高频部分的音量
Low Cut	Flat, 20.0Hz-1.00kHz	低频部分切除时的频率
High Cut	1.00kHz-20.0kHz, Flat	高频部分切除时的频率
Dly to Rvb Level	0-100	发送到混响的延迟音的音量

Echo > Delay EQ

参数	值	说明
Switch	Off, On	EQ 开关
BAND1 Type	Shelving, Peaking	滤波器类型
BAND1 Freq.	20.0Hz-20.0kHz	频率
BAND1 Gain	-12dB+12dB	增益
BAND1 Q	0.3-16	带宽。更高的值可使波段更窄。
BAND2 Freq.	20.0Hz-20.0kHz	频率
BAND2 Gain	-12dB+12dB	增益
BAND2 Q	0.3-16	带宽。更高的值可使波段更窄。
BAND3 Freq.	20.0Hz-20.0kHz	频率
BAND3 Gain	-12dB+12dB	增益
BAND3 Q	0.3-16	带宽。更高的值可使波段更窄。
BAND4 Type	Shelving, Peaking	滤波器类型
BAND4 Freq.	20.0Hz-20.0kHz	频率
BAND4 Gain	-12dB+12dB	增益
BAND4 Q	0.3-16	带宽。更高的值可使波段更窄。

Echo > Reverb (混响)

参数	值	说明
Send Level	0-100	混响发送电平
Type	Room, Hall1, Hall2, Hall3, Plate	混响类型
Size	0-100	混响音的长度
Pre-Delay Time	0-127	首次听到混响音的时间
Tone Gain	-12dB+12dB	提升/切除混响高频部分的音量
HF Damp	2.00kHz-20.0kHz, Flat	混响高频部分减弱时的频率
Low Cut	Flat, 20.0Hz-1.00kHz	低频部分切除时的频率
High Cut	1.00kHz-20.0kHz, Flat	高频部分切除时的频率

Echo > Reverb EQ

参数	值	说明
Switch	Off, On	EQ 开关
BAND1 Type	Shelving, Peaking	滤波器类型
BAND1 Freq.	20.0Hz-20.0kHz	频率
BAND1 Gain	-12dB+12dB	增益
BAND1 Q	0.3-16	带宽。更高的值可使波段更窄。
BAND2 Freq.	20.0Hz-20.0kHz	频率
BAND2 Gain	-12dB+12dB	增益
BAND2 Q	0.3-16	带宽。更高的值可使波段更窄。
BAND3 Freq.	20.0Hz-20.0kHz	频率
BAND3 Gain	-12dB+12dB	增益
BAND3 Q	0.3-16	带宽。更高的值可使波段更窄。
BAND4 Type	Shelving, Peaking	滤波器类型
BAND4 Freq.	20.0Hz-20.0kHz	频率
BAND4 Gain	-12dB+12dB	增益
BAND4 Q	0.3-16	带宽。更高的值可使波段更窄。

设置音乐参数

以下参数允许您调整输入到 AUDIO INPUT KARAOKE、AUX 1 和 AUX 2 插孔的信号音质。

参数	值	说明
KARAOKE Level	Mute, -63.0dB-0.0dB	KARAOKE 输入电平
AUX1 Level	Mute, -63.0dB-0.0dB	AUX 1 输入电平
AUX2 Level	Mute, -63.0dB-0.0dB	AUX 2 输入电平
EQ 类型	PEQ, GEQ	选择 EQ 类型

Noise Suppressor (噪声抑制器)

参数	值	说明
Switch	Off, On	噪声抑制器
Threshold	0-100	开始噪声抑制的音量。
Release	0-100	开始噪声抑制直到音量为零的时间。

Compressor (压缩器)

参数	值	说明
Switch	Off, On	压缩器开关
Attack	0-100	开始压缩的速度。
Release	0-100	音量降到阈值电平以下直到不再应用压缩器效果的时间。
Threshold	0-100	开始压缩的音量电平。
Ratio	1.00:1-16.0:1, Inf:1	压缩比
Post Gain	0-+18dB	输出增益
Output Level	0-100	输出电平

EQ (EQ Type = GEQ)

参数	值	说明
Switch	Off, On	EQ 开关
BAND1 Gain	-12dB-+12dB	增益
:		
BAND15 Gain	-12dB-+12dB	增益

EQ (EQ Type = PEQ)

参数	值	说明
Switch	Off, On	EQ 开关
BAND1 Type	Shelving, Peaking	滤波器类型
BAND1 Freq.	20.0Hz-20.0kHz	频率
BAND1 Gain	-12dB-+12dB	增益
BAND1 Q	0.3-16	带宽。更高的值可使波段更窄。
BAND2 Freq.	20.0Hz-20.0kHz	频率
BAND2 Gain	-12dB-+12dB	增益
BAND2 Q	0.3-16	带宽。更高的值可使波段更窄。
:		
BAND15 Q	0.3-16	带宽。更高的值可使波段更窄。

设置输出参数

以下参数允许您设置花道效果并调整扬声器发出的声音。

参数	值	说明
Output Channel	2ch	连接 FRONT-L 和 FRONT-R 扬声器时选择此选项。
	3ch	连接 FRONT-L、FRONT-R 以及 CENTER 扬声器时选择此选项。
	4ch	连接 FRONT-L、FRONT-R、SUR-L 和 SUR-R 扬声器时选择此选项。
	5ch	连接 FRONT-L、FRONT-R、SUR-L、SUR-R 以及 CENTER 扬声器时选择此选项。
HANAMICHI Switch	Off, On, Auto	花道效果开关 Off: 不应用花道效果。 On: 始终应用花道效果。 Auto: 根据 MIC 输入应用花道效果。
HANAMICHI Width	1-3	调整音响宽度。
HANAMICHI Depth	1-6	调整音响深度。

FRONT-L / FRONT-R / SUR-L / SUR-R / CENTER

参数	值	说明
Output Level	Mute, -63.0dB-0.0dB	输出电平
MIC Direct Level	0-100	MIC 直通电平
MIC Echo Level	0-100	MIC 回声电平
MUSIC Level	0-100	音乐电平
HANAMICHI Level	0-100	当应用花道效果时调整音乐的音量。

SUBWOOFER (低音炮)

参数	值	说明
Output Level	Mute, -64.0dB-+6.0dB	输出电平
Phase	Normal, Inverse	信号相位
MIC Direct Level	0-100	MIC 直通电平
MIC Echo Level	0-100	MIC 回声电平
MUSIC Level	0-100	音乐电平
HANAMICHI Level	0-100	当应用花道效果时调整音乐的音量。

设置系统参数

以下参数允许您对 KSP-100 进行系统设置。

Room Acoustic Control (室内声学控制)

有关详细信息，请参见“均衡自动矫正 (Room Acoustic Auto Control)” (第 10 页)。

Output EQ > FRONT-L, FRONT-R, SUR-L, SUR-R, CENTER

参数	值	说明
Low Cut Freq.	Flat, 20.0Hz–1.00kHz	低频切除频率
EQ 类型	PEQ, GEQ	选择 EQ 类型

Output EQ > FRONT-L, FRONT-R, SUR-L, SUR-R, CENTER > EQ (EQ Type = GEQ)

参数	值	说明
Switch	Off, On	EQ 开关
BAND 1 Gain	-12dB–+12dB	增益
:		
BAND 15 Gain	-12dB–+12dB	增益

Output EQ > FRONT-L, FRONT-R, SUR-L, SUR-R, CENTER > EQ (EQ Type = PEQ)

参数	值	说明
Switch	Off, On	EQ 开关
BAND 1 Type	Shelving, Peaking	滤波器类型
BAND 1 Freq.	20.0Hz–20.0kHz	频率
BAND 1 Gain	-12dB–+12dB	增益
BAND 1 Q	0.3–16	带宽。更高的值可使波段更窄。
BAND 2 Freq.	20.0Hz–20.0kHz	频率
BAND 2 Gain	-12dB–+12dB	增益
BAND 2 Q	0.3–16	带宽。更高的值可使波段更窄。
:		
BAND 15 Q	0.3–16	带宽。更高的值可使波段更窄。

Output EQ > SUBWOOFER

参数	值	说明
Low Cut Type	6dB Butter– 24dB Link-R	低频切除滤波器类型
Low Cut Freq.	Flat, 20.0Hz–1.00kHz	低频切除频率
High Cut Type	6dB Butter– 48dB Link-R	高频切除滤波器类型
High Cut Freq.	35.0Hz–2.00kHz	高频切除频率
Delay Time	0.0ms–50.0ms	延迟时间

Output EQ > SUBWOOFER > EQ

参数	值	说明
Switch	Off, On	EQ 开关
BAND1 Type	Shelving, Peaking	滤波器类型
BAND1 Freq.	20.0Hz–20.0kHz	频率
BAND1 Gain	-12dB–+12dB	增益
BAND1 Q	0.3–16	带宽。更高的值可使波段更窄。
BAND2 Freq.	20.0Hz–20.0kHz	频率
BAND2 Gain	-12dB–+12dB	增益
BAND2 Q	0.3–16	带宽。更高的值可使波段更窄。
BAND3 Freq.	20.0Hz–20.0kHz	频率
BAND3 Gain	-12dB–+12dB	增益
BAND3 Q	0.3–16	带宽。更高的值可使波段更窄。
BAND4 Type	Shelving, Peaking	滤波器类型
BAND4 Freq.	20.0Hz–20.0kHz	频率
BAND4 Gain	-12dB–+12dB	增益
BAND4 Q	0.3–16	带宽。更高的值可使波段更窄。

Output EQ > SUBWOOFER > Compressor

参数	值	说明
Switch	Off, On	压缩器开关
Attack	0–100	开始压缩的速度。
Release	0–100	音量降到阈值电平以下直到不再应用压缩器效果的时间。
Threshold	0–100	开始压缩的音量电平。
Ratio	1.00:1–16.0:1, Inf:1	压缩比
Post Gain	0dB–+18dB	输出增益
Output Level	0–100	输出电平

Anti-Feedback (抗反馈)

参数	值	说明
Diffuse Level	Off, 1–5	微调 MIC 输入的音高以抑制不需要的声反馈。
Dynamic Filter Switch	Off, On	抗反馈开关。 设置为“On”时，KSP-100 会检测突发性声反馈并予以抑制。
Dynamic Filter Release	0–16	维持抗反馈效果的时间量

有关详细信息，请参见“反馈抑制 (Static Anti-Feedback)” (第 12 页)。

Input Setting (输入设置)

参数	值	说明
KARAOKE Auto Sel AUX1 Auto Sel AUX2 Auto Sel	A&V	将开机屏幕的“INPUT SELECT”参数设置为“Auto”时，指定输入 INPUT 的行为（第 9 页、第 11 页）。 当检测到音频或视频信号输入时，选择 INPUT 插孔。
	Audio	当检测到音频信号输入时，选择 INPUT 插孔。
	Video	当检测到视频信号输入时，选择 INPUT 插孔。
KARAOKE Sens AUX1 Sens AUX2 Sens	Low, Mid, High	设置自动检测和切换每个音频输入电平时的敏感度。
AUX1 Input Type AUX2 Input Type	当“INPUT SELECT”（第 9 页）设置为“Auto”时，更改 AUX 1 和 AUX 2 插孔的优先级。有关详细信息，请参见“更改高优先级信号输入时的转换方式”（第 11 页）。	
	KARAOKE	“KARAOKE”被启用（即，如果选择了插孔），然后“INPUT SELECT”（第 9 页）不会切换，直到输入到设置为“KARAOKE”插孔的信号停止，即使具有更高优先级的信号已到达。
	BGM	如果检测到优先级更高的信号输入，则立即将输入切换到该信号。
Release Time(Audio)	0sec-5sec	设置一段时间：当没有更多音频信号输入到当前选定的“AUDIO INPUT”插孔时开始，直到音频切换到另一个“AUDIO INPUT”插孔。
	0sec-5sec	设置一段时间：当没有更多视频信号输入到当前选定的“VIDEO INPUT”插孔时开始，直到视频切换到另一个“VIDEO INPUT”插孔。

Maximum Level (最大电平)

参数	值	说明
MASTER Level	Mute, -64.0dB- +6.0dB	指定“MASTER”（第 9 页）设置的上限。
MUSIC Level	Mute, -64.0dB- +6.0dB	指定“MUSIC”（第 9 页）设置的上限。
MIC Level	Mute, -64.0dB- +6.0dB	指定“MIC”（第 9 页）设置的上限。

Key Control Setting (键控设置)

参数	值	说明
Reset Level	-60dB-0dB	当输入信号低于此“Reset Level”（重置电平）指定的音量超过“Reset Time”（重置时间）指定的持续时间时，键设置则返回到。
Reset Time	0sec-60sec	

MIC3/4 Bypass Switch (旁通开关)

参数	值	说明
MIC3/4 Bypass Switch	Off, On	将此参数设置为“On”时，MIC 3 和 MIC 4 插孔将禁用麦克风效果。

HANAMICHI MIC Sens (花道 MIC 敏感度)

参数	值	说明
HANAMICHI MIC Sens	1-5	调整 HANAMICHI 效果大小。数值越大，即使麦克风输入很小，效果也越明显。此参数在 HANAMICHI Switch（第 15 页）切换到“Auto”档时有效。

LCD Contrast (液晶显示屏对比度)

参数	值	说明
LCD Contrast	0-10	调整显示屏对比度。

Top Screen Design (开机屏幕设计)

参数	值	说明
Top Screen Design	Type1-Type4	切换开机屏幕（接通电源或多次按 [EXIT] 时显示的屏幕）类型。

Scene Lock (场景锁)

参数	值	说明
Scene Lock	Off, On	如果此参数为“On”，则通过遥控器控制场景更改将被禁用。

Echo Lock (回声锁)

参数	值	说明
Echo Lock	Off, On	如果此参数为“On”，将禁止通过遥控器更改回声类型。

Input Select Lock (输入选择锁)

参数	值	说明
Input Select Lock	Off, On	如果此参数为“On”，则通过遥控器控制 INPUT 插孔切换将被禁用。

Startup Scene (启动场景)

参数	值	说明
Startup Scene	Last	设备将通过关闭电源前选定的最后一个场景号来启动。
	P1-P9, U1-U9	设备将通过选定的场景号来启动。

Startup Echo (启动回声)

参数	值	说明
Startup Echo	Last	设备将通过关闭电源前选定的最后一个回声类型来启动。
	P1-P9, U1-U9	设备将通过选定的回声类型来启动。

Panel Lock (面板锁)

有关详细信息，请参见“锁定参数以防更改 (Panel Lock)”（第 12 页）。

Scene Save (场景保存)

有关详细信息，请参见“保存场景/回声”（第 9 页）。

更改设置

Scene Erase (场景删除)

删除选定的场景号 (U1-U9)。

Echo Save (回声保存)

有关详细信息, 请参见“保存场景/回声”(第9页)。

Echo Erase (回声删除)

删除选定的回声号 (U1-U9)。

Remote Setting (远程设置)

参数	值	说明
Scene #1-Scene #4	P1-P9, U1-U9	将场景号分配给远程控制器的 [SCENE 1]-[SCENE 4] 按钮。
Echo #1-Echo #4	P1-P9, U1-U9	将回声类型分配给遥控器的 [ECHO 1]-[ECHO 4] 按钮。

Factory Reset (出厂重置)

有关详细信息, 请参见“将 KSP-100 的设置恢复为默认出厂设置 (Factory Reset)”(第12页)。

Information (信息)

显示 KSP-100 系统程序的版本。

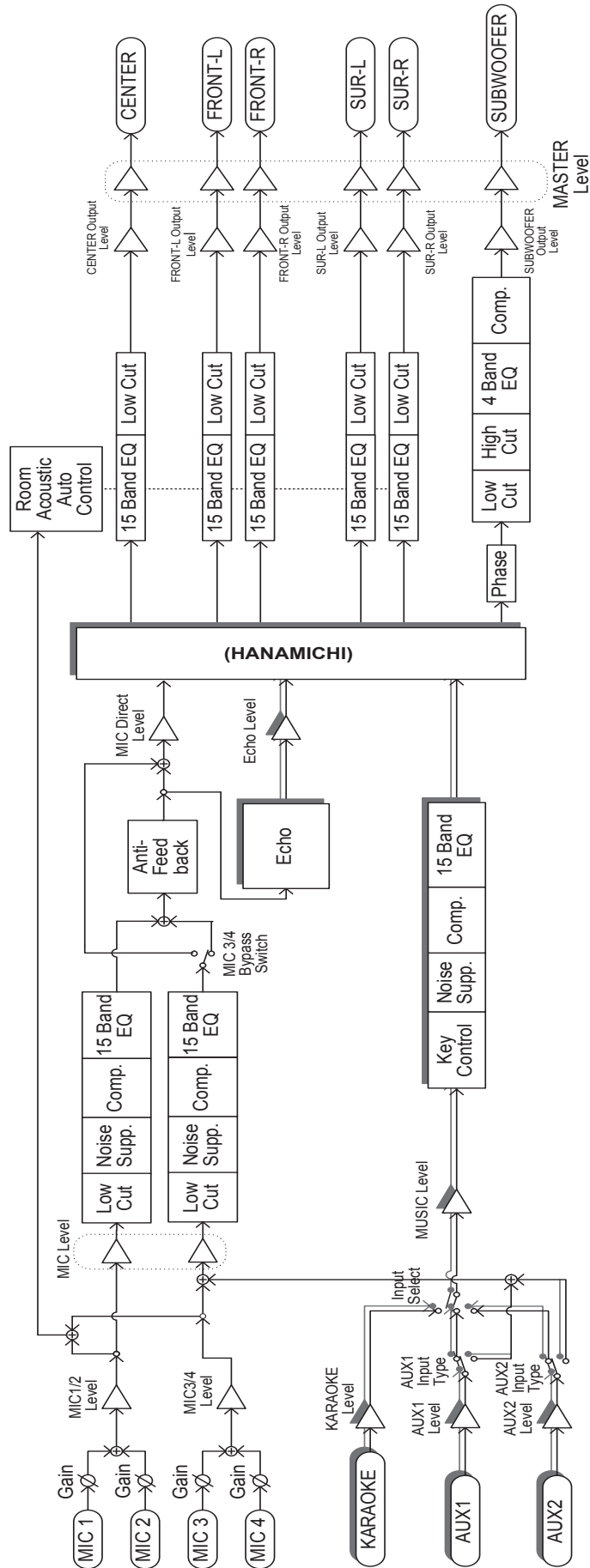

规格

BMB KSP-100: KARAOKE SOUND PROCESSOR

标称输入电平	MIC 1-MIC 4	-35~ -10 dBu
	AUDIO INPUT (KARAOKE、AUX 1、AUX 2)	0 dBu
	VIDEO INPUT (KARAOKE、AUX 1、AUX 2)	1.0 Vp-p
最大输入电平	MIC 1-MIC 4	0 dBu
	AUDIO INPUT (KARAOKE、AUX 1、AUX 2)	+10 dBu
输入阻抗	MIC 1-MIC 4	7.5 k Ω
	AUDIO INPUT (KARAOKE、AUX 1、AUX 2)	20 k Ω
	VIDEO INPUT (KARAOKE、AUX 1、AUX 2)	75 Ω
标称输出电平	AUDIO OUTPUT (FRONT-L、FRONT-R、SUR-L、SUR-R、CENTER、SUBWOOFER)	+5 dBu
	VIDEO OUTPUT (1-3)	1.0 Vp-p (75 Ω)
最大输出电平	AUDIO OUTPUT (FRONT-L、FRONT-R、SUR-L、SUR-R、CENTER、SUBWOOFER)	+15 dBu
输出阻抗	AUDIO OUTPUT (FRONT-L、FRONT-R、SUR-L、SUR-R、CENTER、SUBWOOFER)	2 k Ω (均衡)
	VIDEO OUTPUT (1-3)	75 Ω
视频制式	NTSC、PAL	
接头	MIC 1-MIC 4 插孔	1/4 英寸手机型
	AUDIO OUTPUT (FRONT-L、FRONT-R、SUR-L、SUR-R、CENTER、SUBWOOFER) 接头	XLR 型
	AUDIO INPUT KARAOKE (L、R) 插孔	RCA 唱机型
	AUDIO INPUT AUX 1 (L、R) 插孔	RCA 唱机型
	AUDIO INPUT AUX 2 (L、R) 插孔	RCA 唱机型
	VIDEO INPUT (KARAOKE、AUX 1、AUX 2) 插孔	合成 RCA 唱机型
	VIDEO OUTPUT (1-3) 插孔	合成 RCA 唱机型
	CONTROL 接头	DB-9 型
	EXT. R SENSOR 接头	4 针迷你 DIN 型
	USB 端口	USB B 型 (乐器数字接口)
	DC IN 插孔	
显示屏	图形液晶显示屏 128 x 64 点	
电流消耗	600 mA	
尺寸	420 (宽度) x 167 (深度) x 44 (高度) mm	
重量	2.0 kg	
随附物件	用户使用说明书 交流适配器 注册卡	

* 0 dBu = 0.775 Vrms

* 为了改进产品，本设备的规格和/或外观如有变更，恕不另行通知。

有关产品中所含有害物质的说明

本资料就本公司产品中所含的特定有害物质及其安全性予以说明。

本资料适用于 2007 年 3 月 1 日以后本公司所制造的产品。

环保使用期限



此标志适用于在中国国内销售的电子信息产品，表示环保使用期限的年数。所谓环保使用期限是指在自制造日起的规定的期限内，产品中所含的有害物质不致引起环境污染，不会对人身、财产造成严重的不良影响。环保使用期限仅在遵照产品使用说明书，正确使用产品的条件下才有效。不当的使用，将会导致有害物质泄漏的危险。

产品中有毒有害物质或元素的名称及含量

部件名称	有毒有害物质或元素					
	铅(Pb)	汞(Hg)	镉(Cd)	六价铬(Cr(VI))	多溴联苯(PBB)	多溴二苯醚(PBDE)
外壳(壳体)	×	○	○	○	○	○
电子部件(印刷电路板等)	×	○	×	○	○	○
附件(电源线、交流适配器等)	×	○	○	○	○	○

○：表示该有毒有害物质在该部件所有均质材料中的含量均在 SJ/T11363-2006 标准规定的限量要求以下。

×：表示该有毒有害物质至少在该部件的某一均质材料中的含量超出 SJ/T11363-2006 标准规定的限量要求。

因根据现有的技术水平，还没有什么物质能够代替它。